

Robota

**MUTTERINVÄÄNNIN
MUTTERDRAGARE
IMPACT WRENCH
AKKU-SCHLAGSCHRAUBER
MUTRIVÖTI
DC-BIW18V**



Käyttöohje • Bruksanvisning
User Manual • Bedienungsanleitung
Kasutusjuhend

Käyttöohje

AKKUKÄYTTÖINEN MUTTERIN-VÄÄNNIN (EI SISÄLLÄ AKKUA)

Lue käyttöohjeet huolellisesti ennen käyttöä ja omaksu ne.

1" mutteriinväännin

TEKNISET TIEDOT:

Jännite	V	18
Akku suositus!	Ah	4.0
Kuormittamaton nopeus	rpm	1100-1650
Max iskutiheys	bpm	2500
Max momentti	Nm	3000
Vääntiö	inch	1"

TURVALLISUUSOHJEET

Sähkötyökaluja käytettäessäsi noudata aina omassa maassasi sovellettavissa olevia turvallisuussäädöksiä tulipalon, sähköiskun ja loukkaantumisvaaran vähentämiseksi. Lue seuraavat turvallisuusohjeet ennen kuin yrität käyttää tätä tuotetta. Säilytä nämä ohjeet turvallisessa paikassa!

Tässä oppaassa on käytetty seuraavia symboleja:
Ilmaisee loukkaantumisen, kuoleman ja työkalun vaurioitumisen vaaraa, jos käyttöoppaan ohjeita ei noudateta.

- Ilmaisee sähköiskun vaaraa.
- Tulipalovaara.

TYÖSKENTELYALUE

- Pidä työskentelyalue siistinä ja hyvin valaistuna. Sotkuiset ja pimeät työtilat muodostavat onnettomuusvaaran.
- Älä käytä sähkötyökaluja räjähdysriskissä ympäristössä, kuten syttyvien nesteiden, kaasujen tai pölyn läheisyydessä. Sähkötyökalu muodostaa kipinöitä, jotka voivat sytyttää pölyn tai höyryt.
- Pidä sivulliset, lapset ja vierailijat etäällä, kun käytät sähkötyökalua. Häiriötekijät voivat aiheuttaa hallinnan menettämisen.

SÄHKÖTURVALLISUUS

- Älä käytä verkkojohtoa väärin. Älä käytä verkkojohtoa työkalun kantamiseen. Pidä johto loitolla kuumuudesta, öljystä, terävistä reunoista ja liikkuvista osista. Vaihda vaurioituneet johdot heti. Vaurioituneet johdot voivat saada aikaan tulipalon.
- Akkukäyttöiset työkalut integroiduilla tai erillisillä akuilla tulee ladata vain tälle akulle tarkoitetulla laturilla. Laturi, joka on tarkoitettu yhden tyyppiselle akulle voi aiheuttaa tulipalovaaran, jos sitä käytetään toisen tyyppisen akun lataamiseen.
- Käytä akkukäyttöistä työkalua vain sille tarkoitettulla akulla. Muun akun käyttäminen voi aiheuttaa tulipalovaaran.

HENKILÖKOHTAINEN TURVALLISUUS

- Ole tarkkana, katso mitä teet ja käytä tervettä järkeä, kun työskentelet sähkötyökalulla. Älä käytä työkalua väsyneenä, äläkä huumeiden, alkoholin tai lääkkeiden vaikutuksen alaisena. Hetken tarkkaamattomuus sähkötyökalua käytettäessä saattaa johtaa vakavaan loukkaantumiseen.
- Pukeudu asianmukaisesti. Älä käytä löysiä vaatteita tai koruja. Suojaa pitkät hiukset. Pidä hiukset, vaatteet ja käsinneet loitolla liikkuvista osista. Löysät vaatteet, korut tai pitkät hiukset voivat takertua liikkuviin osiin.
- Varo, ettei työkalu pääse käynnistymään vahingossa. Varmista, että työkalu on poiskytkettyä ennen akun asettamista. Sähkötyökalun kantaminen sormi käynnistyskytkimellä tai akun asettaminen työkaluun virtakytkin päällä muodostavat onnettomuusvaaran.
- Irrota säätöavaimet ja ruuviavaimet ennen työkalun virran kytkemistä päälle.
- Älä korottele. Huolehdi aina tukevasta seisoma-asennosta ja tasapainosta. Tukeva seisoma-asento ja tasapaino mahdollistavat työkalun paremman hallinnan odottamattomissa tilanteissa.
 - Käytä suojavarusteita. Käytä aina suojalaseja. Tavallisissa silmälasissa on vain iskunkestävät linssit, ne eivät ole suojalaseja. Pölysuojaimia, luisutamattomia turvajalkineita, suojakypärää ja kuulosuojaimia on käytettävä asianmukaisissa olosuhteissa.

TYÖKALUN KÄYTTÖ JA HOITO

- Kiinnitä työkalupate puristimilla tai muulla käytännöllisellä tavalla vakaseen alustaan. Työkalupaleen piteleminen kädessä tai varraloa vasten on epävakaata, ja voi johtaa hallinnan menetykseen.
- Älä ylikuormita työkalua. Käytä kyseiseen työhön sopivaa työkalua. Sopivaa sähkötyökalua käyttäen työskentelet paremmin ja turvallisemmin työkalulle suunnitellulla tehoalueella.
- Älä käytä työkalua, jos virtakytkin on epäkunnossa. Työkalu, jota ei voi ohjata virtakytkimellä, on vaarallinen, ja se on korjattava.
- Irrota akku työkalusta tai aseta virtakytkin lukittuun tai off-asentoon, ennen kuin teet säätöjä, vaihdat tarvikkeita tai siirät sähkötyökalun varastoon. Nämä varoitimet pienentävät sähkötyökalun tahattoman käynnistymisen riskiä.
- Säilytä sähkötyökalut poissa lasten ja muiden kokemattomien henkilöiden ulottuvilta, kun niitä ei käytetä. Työkalut ovat vaarallisia sellaisten henkilöiden käsissä, joita ei ole opastettu laitteen käytössä.
- Pidä irrallinen akku loitolla metalliesineistä, kuten: paperiliittimet, kolikot, avaimet, naulat, ruuvit tai muut pienet metalliesineet, jotka voivat saada aikaan yhteyden akun koskettimien välillä. Akkukoskettimien välinen oikosulku saattaa aiheuttaa kipinöitä, palovammoja tai tulipalon.
- Huolla työkaluja huolellisesti. Pidä leikkutyökalut terävinä ja puhtaina. Oikein huolletut työkalut, joissa on terävät leikkuureunat, leikkaavat vähemmän todennäköisesti kiinni ja niitä on helpompi hallita.
- Tarkista virheellinen kohdistus ja liikkuvien osien kiinnileikkaaminen, osien rikkoutuminen sekä kaikki muut tilat, jotka voivat vaikuttaa työkalun toimintaan. Jos työkalu on vaurioitunut, toimita se huollettavaksi ennen käyttöä. Monet onnettomuudet aiheutuvat huonosti huolletuista työkaluista. Käytä vain sellaisia lisävarusteita, joita valmistaja on suositellut malliisi. Lisävarusteet, jotka on tarkoitettu yhdelle työkalulle, saattavat aiheuttaa vahingon vaaran, jos niitä käytetään toiselle työkalulle.

LISÄTURVALLISUUSOHJEITA

Tartu sähkötyökaluun ainoastaan eristetyistä pinnoista tehdesäsi työtä,

jossa saattaisit osua piilossa olevaan sähköjohtoon. Kosketus ”jännitteeseen” johtoon saattaa myös sähkötyökalun metalliosat ”jännitteisiksi” ja johtaa sähköiskuun.

- Työkennellessäsi tikkailla tai telineillä, muista laittaa työkalu kyljelleen, kun se ei ole käytössä. Jotkut isolla akulla varustetut työkalut voivat olla pystyasennossa, mutta ne voivat kaatua helposti.
- Työkalun merkikilaatassa voi olla seuraavat symbolit.

V	= Volttia
A	= Ampeeria
Hz	= Hertsiä
w	= Wattia
min	= Minuutteja
~	= Vaihtovirta
---	= Tasavirta
☐	= Luokan II rakenne
n0	= Joutokäyntinopeus
rpm	= Kierrosta tai liikettä minuutissa
⊕	= Maadoitusliitin
⚠	= Turvallisuutta koskeva varoitusmerkki
BPM	= Iskua minuutissa

VAROITUS: Jotkut pölyt, jotka aiheuttavat koneellisesta hionnasta, sahaamisesta, poraamisesta tai muista rakennustöistä saattavat sisältää kemikaaleja, joiden tiedetään aiheuttavan syöpää, epämuodostumia tai lapsettomuutta. Joitakin esimerkkejä näistä kemikaaleista ovat:

- lyijypohjaisten maalien lyijy.
 - kiteinen piidioksidi tiilissä ja sementissä ja muissa muuraustuotteissa sekä
 - arseeni ja kromi kemiallisesti käsitellyssä puutavarassa (CCA).
- Altistumisriskisi riippuu siitä, kuinka usein teet tällaista työtä. Voit vähentää kemikaaleille altistumista työskentelemällä hyvin ilmastoiduissa tiloissa ja käyttämällä hyväksytyjä suojavausteita, kuten pölymaskeja, jotka on suunniteltu erityisesti pienhiukkasten suodattamiseen.

SÄHKÖTURVALLISUUS

Sähkömoottori on suunniteltu vain yhdelle jännitteelle. Tarkista, että virtalähteen jännite vastaa arvokilven jännitettä. Varmista myös, että laturin jännite vastaa sähköverkon jännitettä.

KOKOAMINEN JA SÄÄTÄMINEN

Poista akku aina ennen kokoamista ja säätöjä

- Kytke virta aina pois työkalusta, ennen kuin asetat tai poistat akun.
- Käytä vain Robota -akkuja ja -latureita.

TÄRKEITÄ AKKUJA KOSKEVIA TURVAOHJEITA

Akku ei ole täyteen ladattu, kun otat sen pakkauksesta!

Älä kanna ylimääräisiä akkuja esiliinoissa, taskuissa tai työkalulaatikoissa, joissa on muita metalliesineitä. Akkuun voi tulla oikosulku, joka vaurioittaa akkua tai aiheuttaa mahdollisesti vakavia palovammoja tai tulipalon.

Älä polta akkua, vaikka se olisi pahasti vaurioitunut tai täysin loppuun käytetty. Akku voi räjähtää tulesa.

- Akun kennoista voi tulla pientä nestevuotoa äärimmäisessä käytössä tai äärimmäisissä lämpötiloissa. Tämä ei merkitse vikaa. Jos kuitenkin ulkotiivistä on rikki ja vuotavaa nestettä pääsee ihollesi:

- Pese heti saippualla ja vedellä.
- Neutraloi miedolla hapolla, kuten sitruunamehulla tai etikalla.

- Lataa akku vain Robota-latureilla.
- HUOM: Akkuyksikön akut ovat nikkeli-kadmium-akkuja. Ympäristönsuojeluviraston mukaan kadmiumia pidetään myrkyllisenä aineena. Ennen vaurioituneen tai loppuun käytetyn nikkeli-kadmium akkuyksikön hävittämistä, tarkista paikallisilta ympäristönsuojeluviranomaisilta, mitkä erityisrajoitukset koskevat näiden akkujen hävittämistä.

- ÄLÄ säilytä tai käytä työkalun akkua paikoissa, joissa lämpötila voi kohota yli 45 °C:een (105 °F) [kuten ulkosuojat tai metalliset rakennukset kesällä].

- VAARA: Älä koskaan yritä avata akkua mistään syystä. Mikäli akun kotelo on murtunut tai vaurioitunut, älä laita sitä laturiin. Sähköiskun tai tappavan sähköiskun vaara.

AKKUYKSIKÖT

Työkalussa käytetään 18 voltin-akkuja. Tilatessasi korvaavia akkuja. Muista kuitenkin varmistaa oikea jännite.

TARPEETOMAT TYÖKALUT

Jos huomaat, että työkalu täytyy vaihtaa tai sillä ei ole enää käyttöä, ota ympäristönsuojelu huomioon. ROBOTA suosittelee ottamaan yhteyttä paikallisiin viranomaisiin hävittämistä koskevissa kysymyksissä.

Huomautuksia

- ROBOTA kehittää jatkuvasti tuotteitaan ja pitääään itsellään oikeuden muuttaa teknisiä tietoja ilman etukäteisilmoitusta.
- Vakiolaitteet ja varusteet voivat vaihdella maakohtaisesti.
- Tuotetiedot voivat vaihdella maakohtaisesti.
- Täydellinen tuotevalikoima ei ehkä ole saatavilla kaikissa maissa.
- Ota yhteys paikalliseen ROBOTALLEENMYYYJÄN tuotevalikoimaa koskevissa kysymyksissä.

HUOM:

Tämä laite ei ole tarkoitettu lasten tai muiden sellaisten henkilöiden käytettäväksi, joiden fyysiset, aistinvaraiset tai henkiset ominaisuudet tai kokemuksen ja tiedon puute estävät heitä käyttämästä laitetta turvallisesti, ellei heidän turvallisuudestaan vastaava henkilö valvoo heitä tai ole opastanut heille laitteen käyttöä. - Lap-sia pitää valvoa, jotteivät he leiki tällä laitteella.

HYLSYN ASETTAMINEN

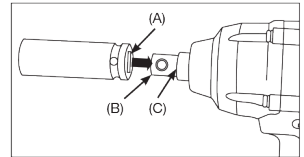

Aseta hylsy mutterinvääntimeen siten, että hylsyssä (a) oleva reikä tulee samalle sivulle lukittimen (b) kanssa. Huolehdi, että hylsy asettuu runkoa (c) vasten tukevasti.

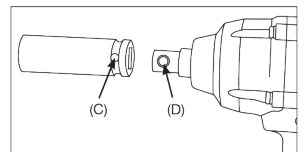

APUKAHVAN ASETTAMINEN

Apukahva asetetaan laitteen runkoon siten, että apukahvan kiristysruuvi jää kahvan alapuolelle.

Avaa ruuvia kiertämällä sitä myötäpäivän suuntaisesti. Kun ruuvia on avattu riittävästi, vie apukahvan metallinen lenkki laitteen päälle niin pitkälle kuin sen saa. Kahvan ollessa paikallaan, kiristä ruuvia vastapäivän suuntaan niin pitkälle ettei ruuvi enää pyöri. Varmista että apukahva on kiinnitetty tukevasti laitteeseen eikä se liiku laitteen ympärillä.

VAROITUS !

TÄMÄ LAITE EI OLE TARKOITETTU LASTEN TAI MUIDEN SELLAISTEN HENKILÖIDEN KÄYTETTÄVÄKSI, JOIDEN FYYSISET, AISTINVARAISET TAI HENKISET OMINAISUUDET TAI KOKEMUKSEN JA TIEDON PUUTE ESTÄVÄT HEITÄ KÄYTTÄMÄSTÄ LAITETTA TURVALLISESTI, ELLEI HEIDÄN TURVALLISUDESTAAN VASTAAVA HENKILÖ VALVOO HEITÄ TAI OLE OPASTANUT HEILLE LAITTEEN KÄYTTÖÄ.

- LAPSIA PITÄÄ VALVOA, JOTTEIVÄT HE LEIKI TÄLLÄ LAITTEELLA



Robota Tools
Veistäjänkatu 1
87400 Kajaani
Finland

Handhavandeanvisningar

SLADDLÖS MUTTERDAGARE (NEJ BATTERI)

Läs dessa anvisningar noga, och var säker på att du förstår dem innan du använder verktyget.

1” sladdlös slagnyckel

Tekniska data

Spänning	V	18
Rekommendation för batterikapacitet	Ah	4.0
Tomgångsvarvtal utväxlingen	rpm	1100-1650
Max påverkansfrekvens	bpm	2500
Max vridmoment	Nm	3000
Chuck	inch	1”

SÄKERHETSANVISNINGAR

För att minska riskerna för brand, elchock och personskador, följ alltid de i ditt land gällande säkerhetsbestämmelserna vid arbete med elverktyg. Läs följande säkerhetsanvisningar innan du använder denna produkt. Förvara denna bruksanvisning på säker plats! Följande symboler används i denna bruksanvisning.

- Markerar risk för personskada, dödsfall eller skada på verktyget till följd av underlåtenhet att följa anvisningarna i denna bruksanvisning.
- Markerar risk för elchock.
- Risk för brand.

ARBETSOMRÅDET

- Håll rent inom arbetsområdet, och tillse att det är väl belyst. Oordning och mörka platser inbjuder till olyckor.
- Använd inte elverktyg i explosiva atmosfärer såsom i närvaro av lättantändliga vätskor, gaser eller damm. Elverktyg alstrar gnistor som kan antända dammet eller ångorna.
- Håll åskådare, barn och besökare på avstånd under arbete med elverktyg. Störningar kan få Dig att förlora kontrollen över elverktyget.

ELEKTRISK SÄKERHET

- Misshandla inte nätsladden. Bär aldrig verktyget i sladden. Håll nätsladden på avstånd från värme, olja, skarpa

kanter och rörliga maskindelar. Byt skadade nätsladdar omedelbart. Skadade nätsladdar kan förorsaka brand.

- Ett batterimatat verktyg med inbyggda batterier eller separat batteripaket får endast laddas med den för batteriet specificerade laddaren. En laddare som är lämplig för en typ av batteri kan medföra brandrisk vid användning med ett annat batteri.
- Använd batterimatade verktyg endast med det för verktyget specifikt konstruerade batteripaketet. Användning av andra batterier kan medföra brandrisk.

PERSONSÄKERHET

- Var uppmärksam, se på vad du gör och använd elverktyget med sunt förnuft. Använd inte ett elverktyg när du är trött eller påverkad av droger, alkohol eller medicin. Under arbete med elverktyg kan även en kort uppmärksamhet leda till svåra personskador.
- Bär lämpliga arbetskläder. Bär inte löst hängande kläder eller smycken. Skydda långt hår med hårnät. Håll håret, kläderna och handskarna på avstånd från rörliga delar. Löst sittande kläder, långt hår och smycken kan snärjas av roterande delar.
- Undvik oavsiktliga starter. Säkerställ att strömställaren är i låst eller frånläge innan batteripaketet ansluts. Att bära ett verktyg med fingret på avtryckaren, eller att ansluta batteripaketet till ett verktyg med strömställaren i tilläget, inbjuder till olyckor.
- Ta bort alla inställningsverktyg och skruvnycklar innan du startar elverktyget. Ett verktyg eller en nyckel i en roterande komponent kan medföra personskada.
- Sträck dig inte. Stå stadigt på båda fötterna och i god balans. Bra fotfäste och god balans ger bättre kontroll över verktyget vid oväntade situationer.
- Använd alltid personlig skyddsutrustning. Använd alltid skyddsglasögon. Vanliga glasögon är inga skyddsglasögon. Andningskydd, halkfria skor, skyddshjälm eller hörselskydd ska användas där förhållandena så kräver.

ANVÄNDNING OCH VÅRD AV VERKTYGET

- Spänn fast arbetsstycket med tvingar eller på annat lämpligt sätt på stabil underlag. Att hålla arbetsstycket i handen eller trycka det mot kroppen är farligt och kan leda till att du tappar

kontrollen.

- Överansträng inte verktyget. Använd rätt verktyg för arbetet. Rätt verktyg utgör arbetet bättre och säkrare med den hastighet för vilken det är konstruerat.
- Använd inte elverktyg som inte kan startas eller stoppas med strömställaren. Ett elverktyg som inte kan startas och/eller stoppas med strömställaren är farligt och skall omedelbart repareras.
- Koppla bort batteripaketet från verktyget eller ställ strömställaren i låst eller frånläge innan justeringar, byte av tillbehör eller förvaring. Denna skyddsåtgärd minskar risken för oavsiktligt start av elverktyget.
- Förvara oanvända verktyg utom barns räckhåll liksom för andra personer som inte är förtrogna med dess användning. Elverktyg är farliga i händerna på oerfarna personer.
- Håll det bortkopplade batteripaketet på avstånd från metallföremål såsom: gem, mynt, nycklar, spikar, skruvar och andra små metallföremål som kan kortsluta batteriets poler. Att kortsluta batteriets poler kan förorsaka gnistor, brännskador eller brand.
- Underhåll verktygen noga. Håll skärverktygen skarpa och rena. Om-sorgsfullt skötta skärverktyg med skarpa eggar fastnar inte så lätt och är lättare att styra.
- Kontrollera att rörliga komponenter fungerar felfritt och inte kärvar, att komponenter inte brustit eller skadats och andra orsaker som kan påverka elverktygets funktion. Om verktyget är skadat, låt serva det före återanvändning. Många olyckor orsakas av dåligt skötta verktyg.
- Använd endast av tillverkaren rekommenderade tillbehör. Tillbehör avsedda för ett speciellt verktyg kan utgöra en fara om de används med ett annat verktyg.

YTTERLIGARE SÄKERHETSANVISNINGAR

Håll elverktyget endast i de isolerade handtagen vid arbete på platser där verktyget kan komma i kontakt med dolda elledningar. Kontakt med en spänningsförande ledning gör också maskinens metalldelar spänningsförande vilket leder till elchock.

- Vid arbete på stegar eller ställningar, säkerställ att verktyget läggs på dess sida när det inte används. Vissa verktyg med stora batteripaket kan stå upprätt men kan lätt slås omkull.

• Skylden på verktyget kan ha följande symboler.

V	= Spänning
A	= Ström
Hz	= Frekvens
W	= Effekt
Min-	= Min
~	= Växelspänning
⊞	= Likspänning
---	= Konstruktionsklass II
o	= Tomgångsvarvtal
rpm	= Varv eller slag per minut
⊕	= Jordanslutning
⚠	= Varningssymbol
BPM	= Slag per minut

VARNING: Dammsom alstras vid slipning, sågning, fräsning borrarning och andra tillverkningsbearbetningar innehåller kemikalier som kan framkalla cancer, missbildningar eller skador på fortplantningsorganen. Exempel så sådana kemikalier är:

- bly från blybaserade färger
- kristallisk kvarts från tegel, betong och andra stenprodukter, samt
- arsenik och krom från kemiskt behandlat trä (CCA).

Riskerna från exponering till dessa varierar avhängigt hur ofta du utför dessa typer av arbeten. För att minska risken för exponering till dessa kemikalier, arbeta i ett väl ventilerat område, och använd godkänd skyddsutrustning såsom dammskyddsmask med filter speciellt konstruerat för filtrering av mikroskopiska partiklar.

ELEKTRISK SÄKERHET

Den elektriska motorn är konstruerat för endast en spänning. Kontrollera att nätspänningen på användningsplatsen överensstämmer med som anges på verktygets typskylt. Säkerställ också att spänningen på användningsplatsen överensstämmer med laddarens matningsspänning.

MONTERING OCH JUSTERINGAR

Koppla alltid bort batteripaketet före montering och justering.

- Stäng alltid av verktyget före bortkoppling eller anslutning av batteripaketet.
- Använd endast ROBOTA batteripaket och laddare.

VIKTIGA SÄKERHETSANVISNINGAR FÖR BATTERIPAKET

Batteripaketet är inte fulladdat vid leverans.

Bär inte extra batteripaket i fickorna eller verktygslådan tillsammans med metallföremål. Batteripaketet kan kortslutas med skada på paketet och svåra brännskador eller brand som följd.

Bränn inte batteripaketet även om det är skadat eller helt oanvändbart. Batteripaketet kan explodera av hettan.

• Ladda batteripaketet endast i ROBOTA laddare.

• OBSERVERA: Batterierna i paketet är av typen nickel-kadmium. Kadmium anses av miljöskyddsmyndigheterna vara ett giftigt ämne. Kontakta den lokala miljöskyddsmyndigheten innan bortskaftning av skadade eller uttjänta nickel-kadmiumbatterier angående anvisningar om speciella begränsningar vid bortskaftning av dessa batteripaket.

• Förvara INTE verktyget och batteripaketet på platser där temperaturen kan nå eller överstiga 45°C (105°F) (såsom i utomhusskjul eller metallbyggnader under sommaren).

• FARA: Försök under inga omständigheter öppna batteripaketet. Om batteripaketets hölje är spräckt får det inte placeras i laddaren. Fara för elchock.

BATTERIPAKET

Ditt verktyg använder antingen ett 18 volt batteripaket. Vid beställning av utbytespaket, var god ange katalognummer och spänning.

UNDERHÅLL

Ditt ROBOTA elverktyg är konstruerat för att arbeta under låg tid med minsta möjlig underhåll. Fortlöpande problemfri funktion är avhängig korrekt vård av verktyget och regelbunden rengöring.

RENGÖRINGSANVISNINGAR FÖR VERKTYGET:

Håll avtryckaren intryck, och blås samtidigt smuts och skräp från samtliga ventilationsöppningar med torr tryckluft minst en gång varje vecka. Använd skyddsglasögon när detta utförs. Utvändiga plastdelar kan rengöras med en fuktig trasa och ett mildt rengöringsmedel. Även om dessa delar tål lösningsmedel ska ett sådan ALDRIG användas.

UTTJÄNTA VERKTYG

Om du en dag inser att ditt verktyg behöver ersättas, eller om det inte längre behövs, bortskafta det på ett miljövänligt sätt.

ROBOTA rekommenderar att du kontaktar den lokala myndigheten angående information om bortskaftning.

Anmärkingar

• ROBOTA s policy är inriktad på fortlöpande förbättring av våra produkter varför vi förbehåller oss rätten till ändringar av produktspecifikationerna utan föregående meddelande.

• Standardutrustning och tillbehör kan variera mellan olika länder.

• Produktspecifikationer kan variera mellan olika länder.

• Produktutbudet kan vara begränsat i vissa länder.

• Kontakta den lokala ROBOTA återförsäljaren angående det tillgängliga produktutbudet.

OBS!

Denna apparat är inte avsedd att användas av barn eller sådana personer vars fysiska, sensoriska eller mentala förmåga eller brist på erfarenhet och kunskap hindrar dem från att använda apparaten på ett säkert sätt, såvida inte personen som ansvarar för dessa personers säkerhet har instruerat dem i användningen av apparaten eller övervakar användningen. - Barn bör övervakas så att de inte leker med apparaten.

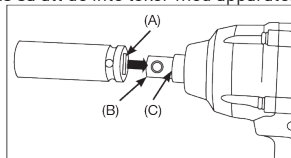

Före användning kontrollera att uttaget har installerats på rätt sätt (c). Hålet på hylsan (a) är samma sida med lockknappen (b) på enheten.

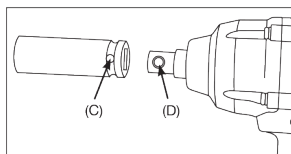

INSTALLATION AV HJÄLPHANDTAG

Hjälphandtaget är placerat på enhetens kropp på ett sådant sätt att åtdragningsskruven för hjälphandtaget förblir under handtaget.

Öppna skruven genom att vrida den medurs. När skruven har lossats tillräckligt, ta metallöglan på extrahandtaget över enheten så långt det går. Med handtaget på plats, dra åt skruven moturs tills skruven inte längre roterar. Se till att hjälphandtaget är ordentligt fastsatt på enheten och inte rör sig runt enheten.

VARNING !

DENNA ENHET ÄR INTE AVSEDD ATT ANVÄNDAS AV BARN ELLER ANDRA PERSONER VARS FYSIKALISKA, SENSORISKA ELLER PSYKISKA KARAKTERISTIKA ELLER BRIST PÅ ERFARENHET OCH KUNSKAP HINDER DEM FRÅN ATT ANVÄNDA ENHETEN SÄKERT OM DE INTE ÄR ÖVERVAKADE AV DEM. SÄKERHET ELLER INSTRUERA DEM OM HUR MAN ANVÄNDER ENHETEN.

- BARN BÖR ÖVERVAKAS NÄR DE LEKAR MED DENNA ENHET



Robota Tools
Veistäjänkatu 1
87400 Kajaani
Finland

INSTRUCTIONS FOR USE

BATTERY OPERATED IMPACT WRENCH (BATTERY NOT INCLUDED)

Read the instructions for use carefully before use and adopt them.

1" Cordless Impact Wrench

TECHICAL DETAILS:

Voltage	V	18
Battery recomend.	Ah	4.0
Non load speed	rpm	1100-1650
Max impact rate	bpm	2500
Max. torque	Nm	3000
Drive size	inch	1"

SAFETY INSTRUCTIONS

When using power tools, always follow the safety regulations applicable in your country to reduce the risk of fire, electric shock and injury. Please read the following safety instructions before attempting to use this product. Keep these instructions in a safe place! The following symbols are used in this guide:

Indicates a risk of injury, death or damage to the tool if the instructions in the user manual are not followed.

- Indicates the risk of electric shock.
- Fire hazard.

WORKING AREA

- Keep the work area clean and well lit. Messy and dark workplaces pose a risk of accidents.
- Do not use power tools in explosive environments, such as near flammable liquids, gases or dust. The power tool creates sparks that can ignite dust or fumes.
- Keep bystanders, children and visitors away when using a power tool. Disturbances can cause loss of control.
- Do not misuse the power cord. Do not use the power cord to carry the tool. Keep cord away from heat, oil, sharp edges and moving parts. Replace damaged wires immediately. Damaged wires can cause a fire.
- Battery-powered tools with integrated

or separate batteries should only be charged with a charger intended for this battery. A charger intended for one type of battery can cause a fire hazard if used to charge another type of battery.

- Use the battery-powered tool only with the battery intended for it. Using another battery can cause a fire hazard.

PERSONAL SAFETY

- Be careful, watch what you are doing and use common sense when working with a power tool. Do not use the tool when you are tired or under the influence of drugs, alcohol or medication. A moment of inattention when using a power tool can lead to serious injury.
 - Dress appropriately. Do not wear loose clothing or jewelry. Protects long hair. Keep hair, clothing and gloves away from moving parts. Loose clothing, jewelry or long hair can get caught in moving parts.
 - Be careful not to accidentally start the tool. Make sure the tool is switched off before inserting the battery. Carrying a power tool with your finger on the start switch or placing the battery in the tool with the power switch on creates a risk of accident.
 - Remove the adjustment keys and wrenches before turning on the power of the tool.
 - Do not reach. Always take care of a stable standing position and balance. A sturdy standing position and balance enable better control of the tool in unexpected situations.
 - Use protective equipment. Always wear safety glasses. Regular glasses only have impact-resistant lenses, they are not safety glasses. Dust masks, non-slip safety shoes, safety helmet and hearing protection must be used in appropriate conditions.
- ### USE AND CARE OF THE TOOL
- Fix the workpiece with clamps or another practical way to a stable base. Holding the workpiece in the hand or against the body is unstable and can lead to loss of control.
 - Do not overload the tool. Use the right tool for the job. Using a suitable power tool, you work better and safer in the power range designed for the tool.
 - Do not use the tool if the power switch is out of order. A tool that cannot be operated with the power switch is danger-

ous and must be repaired.

- Remove the battery from the tool or set the power switch to the locked or off position before making adjustments, changing accessories or moving the power tool into storage. These precautions reduce the risk of unintentional starting of the power tool.
- Keep power tools out of the reach of children and other inexperienced persons when not in use. The tools are dangerous in the hands of persons who have not been instructed in the use of the device.
- Keep the loose battery away from metal objects such as: paper clips, coins, keys, nails, screws or other small metal objects that may make contact between the battery contacts. A short circuit between the battery contacts may cause sparks, burns or fire.
- Maintain tools carefully. Keep cutting tools sharp and clean. Properly maintained tools with sharp cutting edges are less likely to bind and are easier to control.
- Check for misalignment and clamping of moving parts, broken parts, and any other conditions that may affect the operation of the tool. If the tool is damaged, have it serviced before use. Many accidents are caused by poorly maintained tools. Only use accessories recommended by the manufacturer for your model. Accessories designed for one tool may present a risk of injury if used on another tool.

ADDITIONAL SAFETY INSTRUCTIONS

Only handle the power tool by insulated surfaces when doing work where you might come into contact with a hidden electrical wire. Touching a "live" cord also makes the metal parts of the power tool "live" and leads to an electric shock.

- When working on ladders or scaffolding, remember to put the tool on its side when not in use. Some tools with a large battery can be upright, but can tip over easily.

• The tool's nameplate may have the following symbols.

V	= Volts
A	= Ampere
Hz	= Hertz
w	= Watts
min	= Minutes
~	= Alternating current
---	= Direct current
⊠	= Class II structure
n0	= Idling speed
rpm	= Revolution or movement
per minute	
⊕	= Earth terminal
⚠	= Safety related warning sign
BPM	= Beats per minute

WARNING: Some dusts from machine grinding, sawing, drilling or other construction work may contain chemicals known to cause cancer, deformities or infertility. Some examples of these chemicals include:

- lead in lead-based paints.
- crystalline silica in brick and cement and others in masonry products as well
- arsenic and chromium in chemically treated lumber (CCA).

Your risk of exposure depends on how often you do this type of work. You can reduce exposure to chemicals by working in well-ventilated areas and using approved protective equipment, such as dust masks, which are specially designed to filter small particles.

ELECTRICAL SAFETY

The electric motor is designed for only one voltage. Check that the voltage of the power supply corresponds to the voltage on the rating plate. Also make sure that the charger voltage corresponds to the mains voltage.

ASSEMBLING AND ADJUSTING

Always remove the battery before assembly and adjustments

- Always switch off the power to the tool before inserting or removing the battery.
- Use only Robota batteries and chargers.

IMPORTANT SAFETY INSTRUCTIONS FOR BATTERIES

The battery is not fully charged when you take it out of the package!

Do not carry extra batteries in aprons, pockets or tool boxes with other metal objects. The battery may become short-circuited, damaging the battery or possibly causing serious burns or a fire.

Do not incinerate the battery, even if it is badly damaged or completely exhausted. The battery may explode in a fire.

• Battery cells may leak a small amount of liquid during extreme use or at extreme temperatures. This does not indicate a fault. However, if the outer seal is broken and leaking liquid gets on your skin:

- Wash immediately with soap and water.
- Neutralize with a mild acid such as lemon juice or vinegar.

• Only charge the battery with Robota chargers.

• NOTE: The batteries of the battery unit are nickel-cadmium batteries. According to the Environmental Protection Agency, cadmium is considered a toxic substance. Before disposing of a damaged or used nickel-cadmium battery unit, check with your local environmental protection authorities for specific restrictions on disposal of these batteries.

• DO NOT store or use the tool's battery in locations where temperatures may exceed 45°C [105°F] (such as sheds or metal buildings in the summer).

• WARNING: Never attempt to open the battery for any reason. If the battery case is broken or damaged, do not put it in the charger. Risk of electric shock or fatal electric shock.

BATTERY UNITS

The tool uses 18-volt batteries. When ordering replacement batteries. However, remember to ensure the correct voltage

UNNECESSARY TOOLS

If you find that the tool needs to be replaced or is no longer useful, take environmental protection into account. ROBOTA recommends contacting your local authorities for disposal questions. Notes

- ROBOTA is constantly developing its products and reserves the right to change technical data without prior notice.
- Standard equipment and accessories may vary by country.
- Product information may vary by

country.

- Complete product range may not be available in all countries.
- Contact your local ROBOTA dealer for questions about the product range.

NOTE: This device is not intended for use by children or other persons whose physical, sensory or mental capabilities or lack of experience and knowledge prevent them from using the device safely, unless they are supervised or instructed in the use of the device by a person responsible for their safety. - Children must be supervised so that they do not play with this device.

INSTALLATION OF THE SOCKET

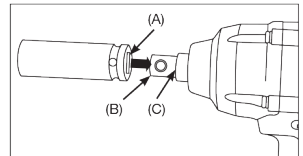

Place the socket in the nut driver so that the hole in the socket (a) is on the same side as the lock (b).

Make sure that the sleeve sits firmly against the frame (c).

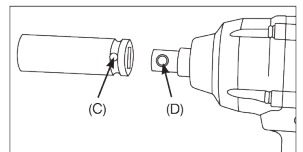

INSTALLING THE AUXILIARY HANDLE

The auxiliary handle is placed on the body of the device so that the auxiliary handle tightening screw is below the handle.

Loosen the screw by turning it clockwise. When the screw is loosened sufficiently, slide the metal loop of the auxiliary handle onto the device as far as it will go. With the handle in place, tighten the screw counterclockwise until the screw no longer rotates. Make sure that the auxiliary handle is securely attached to the device and does not move around the device.

! WARNING !

THIS DEVICE IS NOT INTENDED FOR USE BY CHILDREN OR OTHER PERSONS WHOSE PHYSICAL, SENSORY OR MENTAL CHARACTERISTICS OR LACK OF EXPERIENCE AND KNOWLEDGE PREVENT THEM FROM USING THE DEVICE SAFELY UNLESS THEY ARE SUPERVISED OR INSTRUCTED BY A PERSON RESPONSIBLE FOR THEIR SAFETY USING THE DEVICE.

- CHILDREN SHOULD BE SUPERVISED WHEN THEY PLAY WITH THIS DEVICE..



Robota Tools
Veistäjänkatu 1
87400 Kajaani
Finland

GEBRAUCHSANWEISUNG

BATTERIEBETRIEBENER MUTTERN-SCHLÜSSEL (BATTERIE NICHT IM LIEFERUMFANG ENTHALTEN)

Lesen Sie die Gebrauchsanweisung vor der Anwendung sorgfältig durch und befolgen Sie diese.

1-Zoll-Steckschlüssel

SPEZIFIKATIONEN:

Stromspannung	V	18
Batterieempfehlung!	Ah	4.0
Keine Lastgeschwindigkeit	rpm	1100-1650
Maximales auf- prallrate Maximales	bpm	2500
Drehmoment	Nm	3000
Zerissen	inch	1"

SICHERHEITSHINWEISE

Befolgen Sie bei der Verwendung von Elektrowerkzeugen stets die in Ihrem Land geltenden Sicherheitsvorschriften, um die Gefahr von Bränden, Stromschlägen und Verletzungen zu verringern. Bitte lesen Sie die folgenden Sicherheitshinweise, bevor Sie versuchen, dieses Produkt zu verwenden. Bewahren Sie diese Anleitung sorgfältig auf!

In dieser Anleitung werden folgende Symbole verwendet:

Weist auf die Gefahr von Verletzungen, Tod oder Schäden am Werkzeug hin, wenn die Anweisungen in der Bedienungsanleitung nicht befolgt werden.

- Weist auf die Gefahr eines Stromschlags hin.
- Brandgefahr.

ARBEITSBEREICH

- Halten Sie den Arbeitsbereich sauber und gut beleuchtet. Unordentliche und dunkle Arbeitsplätze bergen Unfallgefahr.
- Benutzen Sie Elektrowerkzeuge nicht in explosionsgefährdeten Umgebungen, beispielsweise in der Nähe von brennbaren Flüssigkeiten, Gasen oder Staub. Das Elektrowerkzeug erzeugt Funken, die Staub oder Dämpfe entzünden können.
- Halten Sie Unbeteiligte, Kinder und

Besucher fern, wenn Sie ein Elektrowerkzeug benutzen. Störungen können zu Kontrollverlust führen.

ELEKTRISCHE SICHERHEIT

- Missbrauchen Sie das Netzkabel nicht. Benutzen Sie das Netzkabel nicht zum Tragen des Werkzeugs. Halten Sie das Kabel von Hitze, Öl, scharfen Kanten und beweglichen Teilen fern. Beschädigte Leitungen sofort ersetzen. Beschädigte Kabel können einen Brand verursachen.
- Akkubetriebene Werkzeuge mit integrierten oder separaten Akkus sollten nur mit einem für diesen Akku vorgesehenen Ladegerät geladen werden. Ein Ladegerät, das für einen bestimmten Batterietyp bestimmt ist, kann eine Brandgefahr darstellen, wenn es zum Laden eines anderen Batterietyps verwendet wird.
- Benutzen Sie das Akkuwerkzeug nur mit dem dafür vorgesehenen Akku. Bei Verwendung einer anderen Batterie besteht Brandgefahr.

PERSÖNLICHE SICHERHEIT

- Seien Sie vorsichtig, achten Sie darauf, was Sie tun, und nutzen Sie Ihren gesunden Menschenverstand, wenn Sie mit einem Elektrowerkzeug arbeiten. Benutzen Sie das Gerät nicht, wenn Sie müde sind oder unter dem Einfluss von Drogen, Alkohol oder Medikamenten stehen. Ein Moment der Unaufmerksamkeit beim Umgang mit einem Elektrowerkzeug kann zu schweren Verletzungen führen.
- Kleiden Sie sich angemessen. Tragen Sie keine lockere Kleidung oder Schmuck. Schützt langes Haar. Halten Sie Haare, Kleidung und Handschuhe von beweglichen Teilen fern. Lose Kleidung, Schmuck oder lange Haare können sich in beweglichen Teilen verfangen.
- Achten Sie darauf, das Werkzeug nicht versehentlich zu starten. Stellen Sie sicher, dass das Gerät ausgeschaltet ist, bevor Sie den Akku einsetzen. Das Tragen eines Elektrowerkzeugs mit dem Finger am Startschalter oder das Einlegen des Akkus in das Werkzeug bei eingeschaltetem Netzschalter birgt Unfallgefahr.
- Entfernen Sie die Einstellschlüssel und Schraubenschlüssel, bevor Sie das Werkzeug einschalten.
- Nicht erreichen. Achten Sie immer auf

einen stabilen Stand und das Gleichgewicht. Eine stabile Standposition und Balance ermöglichen eine bessere Kontrolle des Werkzeugs in unerwarteten Situationen.

- Schutzausrüstung verwenden. Tragen Sie immer eine Schutzbrille. Normale Brillen haben nur schlagfeste Gläser, sie sind keine Schutzbrillen. Unter angemessenen Bedingungen müssen Staubmasken, rutschfeste Sicherheitsschuhe, Schutzhelm und Gehörschutz getragen werden.

VERWENDUNG UND PFLEGE DES WERKZEUGS

- Befestigen Sie das Werkstück mit Zwingen oder auf andere praktische Weise auf einer stabilen Unterlage. Das Halten des Werkstücks in der Hand oder am Körper ist instabil und kann zum Kontrollverlust führen.
- Überlasten Sie das Werkzeug nicht. Verwenden Sie das richtige Werkzeug für den Job. Mit einem geeigneten Elektrowerkzeug arbeiten Sie besser und sicherer im dafür vorgesehenen Leistungsbereich.
- Benutzen Sie das Werkzeug nicht, wenn der Netzschalter defekt ist. Ein Werkzeug, das nicht mit dem Netzschalter bedient werden kann, ist gefährlich und muss repariert werden.
- Entfernen Sie den Akku aus dem Werkzeug oder stellen Sie den Netzschalter auf die verriegelte oder Aus-Position, bevor Sie Einstellungen vornehmen, Zubehörteile wechseln oder das Elektrowerkzeug einlagern. Diese Vorsichtsmaßnahmen verringern das Risiko eines unbeabsichtigten Startens des Elektrowerkzeugs.
- Bewahren Sie Elektrowerkzeuge außerhalb der Reichweite von Kindern und anderen unerfahrenen Personen auf, wenn sie nicht verwendet werden. In den Händen von Personen, die nicht in den Umgang mit dem Gerät eingewiesen wurden, sind die Werkzeuge gefährlich.
- Halten Sie den losen Akku fern von Metallgegenständen wie Büroklammern, Münzen, Schlüsseln, Nägeln, Schrauben oder anderen kleinen Metallgegenständen, die mit den Akkukontakten in Kontakt kommen könnten. Ein Kurzschluss zwischen den Batteriekontakten kann zu Funkenbildung, Verbrennungen oder Feuer führen.
- Behandeln Sie die Werkzeuge sorg-

fältig. Halten Sie die Schneidwerkzeuge scharf und sauber. Ordnungsgemäß gewartete Werkzeuge mit scharfen Schneidkanten neigen weniger zum Verkleben und sind leichter zu kontrollieren.

- Überprüfen Sie die beweglichen Teile auf Fehlausrichtung und Klemmung, gebrochene Teile und alle anderen Bedingungen, die den Betrieb des Werkzeugs beeinträchtigen könnten. Wenn das Werkzeug beschädigt ist, lassen Sie es vor der Verwendung warten. Viele Unfälle werden durch schlecht gewartete Werkzeuge verursacht. Verwenden Sie nur vom Hersteller für Ihr Modell empfohlenes Zubehör. Zubehör, das für ein Werkzeug entwickelt wurde, kann bei Verwendung an einem anderen Werkzeug eine Verletzungsgefahr darstellen.

ZUSÄTZLICHE SICHERHEITSHINWEISE

Berühren Sie das Elektrowerkzeug nur an isolierten Oberflächen, wenn Sie Arbeiten ausführen, bei denen Sie mit einem versteckten Stromkabel in Berührung kommen könnten. Auch die Berührung eines „stromführenden“ Kabels führt dazu, dass die Metallteile des Elektrowerkzeugs „stromführend“ werden und es zu einem Stromschlag kommt.

- Denken Sie beim Arbeiten auf Leitern oder Gerüsten daran, das Werkzeug auf die Seite zu legen, wenn es nicht verwendet wird. Einige Geräte mit einem großen Akku können aufrecht stehen, können aber leicht umkippen.
- Das Typenschild des Werkzeugs kann die folgenden Symbole enthalten.

V	= Volt
A	= Ampere
Hz	= Hertz
w	= Watt
min	= Minuten
~	= Wechselstrom
---	= Gleichstrom
☐	= Struktur der Klasse II
n0	= Leerlaufdrehzahl
rpm	= Umdrehung oder Bewegung pro Minute
⊕	= Erdungsklemme
△	= Sicherheitsbezogenes Warnzeichen
BPM	= Schläge pro Minute

WARNUNG: Einige Stäube, die beim maschinellen Schleifen, Sägen, Bohren oder anderen Bauarbeiten entstehen, können Chemikalien enthalten, die be-

kanntermaßen Krebs, Missbildungen oder Unfruchtbarkeit verursachen. Einige Beispiele dieser Chemikalien sind:

- Blei in bleihaltigen Farben.
- kristallines Siliziumdioxid in Ziegeln und Zement und anderen auch in Mauerwerksprodukten
- Arsen und Chrom in chemisch behandeltem Holz (CCA).

Ihr Expositionsrisiko hängt davon ab, wie oft Sie diese Art von Arbeit ausführen. Sie können die Belastung durch Chemikalien verringern, indem Sie in gut belüfteten Bereichen arbeiten und zugelassene Schutzausrüstung wie Staubmasken verwenden, die speziell zum Filtern kleiner Partikel entwickelt wurden.

ELEKTRISCHE SICHERHEIT

Der Elektromotor ist nur für eine Spannung ausgelegt. Überprüfen Sie, ob die Spannung des Netzteils mit der Spannung auf dem Typenschild übereinstimmt. Stellen Sie außerdem sicher, dass die Spannung des Ladegeräts mit der Netzspannung übereinstimmt.

ZUSAMMENBAU UND JUSTIERUNG

Entfernen Sie vor der Montage und Einstellung immer den Akku

- Schalten Sie das Gerät immer aus, bevor Sie den Akku einsetzen oder entfernen.
- Verwenden Sie ausschließlich Robota-Akkus und Ladegeräte.

WICHTIGE SICHERHEITSHINWEISE FÜR BATTERIEN

Der Akku ist nicht vollständig geladen, wenn Sie ihn aus der Verpackung nehmen!

Tragen Sie Zusatzbatterien nicht zusammen mit anderen Metallgegenständen in Schürzen, Taschen oder Werkzeugkästen. Es kann zu einem Kurzschluss der Batterie kommen, der die Batterie beschädigen oder möglicherweise schwere Verbrennungen oder einen Brand verursachen kann. Verbrennen Sie den Akku nicht, auch wenn er stark beschädigt oder völlig erschöpft ist. Bei einem Brand kann die Batterie explodieren.

- Bei extremer Nutzung oder extremen Temperaturen kann aus den Batteriezellen eine kleine Menge Flüssigkeit

austrreten. Dies weist nicht auf einen Fehler hin. Wenn jedoch die äußere Versiegelung gebrochen ist und austretende Flüssigkeit auf Ihre Haut gelangt:

- a. Sofort mit Wasser und Seife waschen.
- b. Mit einer milden Säure wie Zitronensaft oder Essig neutralisieren.

- Laden Sie den Akku nur mit Robota-Ladegeräten auf.

- **HINWEIS:** Bei den Batterien der Batterieeinheit handelt es sich um Nickel-Cadmium-Batterien. Nach Angaben der Environmental Protection Agency gilt Cadmium als giftige Substanz. Bevor Sie eine beschädigte oder gebrauchte Nickel-Cadmium-Batterieeinheit entsorgen, erkundigen Sie sich bei Ihrer örtlichen Umweltschutzbehörde nach den spezifischen Beschränkungen für die Entsorgung dieser Batterien.

- Lagern oder verwenden Sie den Akku des Werkzeugs NICHT an Orten, an denen die Temperatur 45 °C (105 °F) überschreiten kann (z. B. Schuppen oder Metallgebäude im Sommer).

- **WARNUNG:** Versuchen Sie niemals, die Batterie aus irgendeinem Grund zu öffnen. Wenn das Batteriegehäuse kaputt oder beschädigt ist, legen Sie es nicht in das Ladegerät. Es besteht die Gefahr eines Stromschlags oder eines tödlichen Stromschlags.

BATTERIEEINHEITEN

Das Werkzeug verwendet 18-Volt-Batterien. Bei der Bestellung von Ersatzbatterien. Denken Sie jedoch daran, auf die richtige Spannung zu achten.

UNNÖTIGE WERKZEUGE

Wenn Sie feststellen, dass das Werkzeug ersetzt werden muss oder nicht mehr nützlich ist, berücksichtigen Sie den Umweltschutz. ROBOTA empfiehlt, sich bei Fragen zur Entsorgung an die örtlichen Behörden zu wenden.

Notizen

- ROBOTA entwickelt seine Produkte ständig weiter und behält sich das Recht vor, technische Daten ohne vorherige Ankündigung zu ändern.

- Standardausrüstung und Zubehör können je nach Land variieren.

- Produktinformationen können je nach Land variieren.

- Das vollständige Produktsortiment ist möglicherweise nicht in allen Ländern verfügbar.

• Wenden Sie sich bei Fragen zum Produktsortiment an Ihren örtlichen ROBOTa-Händler.

mehr dreht. Stellen Sie sicher, dass der Zusatzgriff fest am Gerät befestigt ist und sich nicht bewegt.

NOTIZ:

Dieses Gerät ist nicht für die Verwendung durch Kinder oder andere Personen bestimmt, deren körperliche, sensorische oder geistige Fähigkeiten oder mangelnde Erfahrung und Wissen sie an der sicheren Verwendung des Geräts hindern, es sei denn, sie werden von einer verantwortlichen Person beaufsichtigt oder in die Verwendung des Geräts eingewiesen ihre Sicherheit. - Kinder müssen beaufsichtigt werden, damit sie nicht mit diesem Gerät spielen.

! ACHTUNG!

DIESES GERÄT IST NICHT FÜR DIE VERWENDUNG DURCH KINDER ODER ANDERE PERSONEN GEDACHT, DEREN KÖRPERLICHE, SENSORISCHE ODER GEISTIGE EIGENSCHAFTEN ODER UNFÄHIGE ERFAHRUNG UND WISSEN SIE AN DER SICHEREN VERWENDUNG DES GERÄTS HINDERN, ES SEI DENN, SIE WERDEN VON EINER PERSON, DIE FÜR IHRE SICHERHEIT BEI DER VERWENDUNG DES GERÄTS VERANTWORTLICH IST, BEAUF SICHTIGT ODER ANGEWIESEN.

INSTALLATION DER STECKDOSE

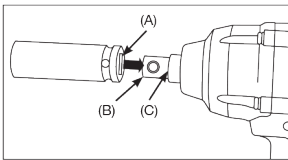

Setzen Sie den Steckschlüsseinsatz so in den Steckschlüssel ein, dass sich das Loch im Steckschlüsseinsatz (a) auf derselben Seite wie das Schloss (b) befindet.

Achten Sie darauf, dass die Hülse fest am Rahmen anliegt (c).

- KINDER SOLLTEN BEAUF SICHTIGT WERDEN, WENN SIE MIT DIESEM GERÄT SPIELEN.



Robota Tools
Veistäjänkatu 1
87400 Kajaani
Finland

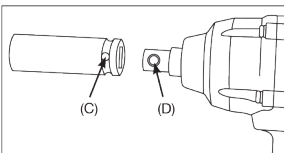

MONTAGE DES ZUSATZGRIFFS

Der Zusatzgriff wird so auf das Gerätegehäuse aufgesetzt, dass sich die Feststellschraube unterhalb des Griffs befindet.

Lösen Sie die Schraube im Uhrzeigersinn. Sobald die Schraube ausreichend gelöst ist, schieben Sie die Metallschleufe des Zusatzgriffs bis zum Anschlag auf das Gerät. Ziehen Sie die Schraube bei aufgesetztem Griff gegen den Uhrzeigersinn fest, bis sie sich nicht

KASUTUSJUHE

AKUTOITEGA LÖÖKMURDJA (AKU EI OLE KAASAS)

Enne kasutamist lugege hoolikalt kasutusjuhendit ja järgige seda.

1" Juhtmeta löökkrivikeeraja

TEHNILISED ANDMED:

Pinge	V	18
Aku soovitus	Ah	4.0
Koormuseta kiirus	rpm	1100-1650
Maksimaalne löögisagedus	bpm	2500
Maksimaalne pöördemoment	Nm	3000
Draivi suurus	inch	1"

OHUTUSJUHESED

Elektriliste tööriistade kasutamisel järgige alati oma riigis kehtivaid ohutusnõudeid, et vähendada tulekahju, elektrilöögi ja vigastuste ohtu. Enne toote kasutamist lugege palun läbi järgmised ohutusjuhised. Hoidke neid juhiseid kindlas kohas!

Selles juhendis kasutatakse järgmisi sümboleid:

Tähistab vigastuse, surma või tööriista kahjustamise ohtu, kui kasutusjuhendis olevaid juhiseid ei järgita.

- Tähistab elektrilöögi ohtu.

- Tuleohtu.

TÖÖALA

- Hoidke tööala puhas ja hästi valgustatud. Segased ja pimedad töökohad kujutavad endast õnnetusohu.

- Ärge kasutage elektrilisi tööriistu plahvatusohtlikus keskkonnas, näiteks tuleohtlike vedelike, gaaside või tolmu lähedal. Elektriline tööriist tekitab sademeid, mis võivad süüdata tolmu või auru.

- Hoidke elektrilise tööriista kasutamisel kõrvalseisjad, lapsed ja külastajad eemal. Häiringute tõttu võib kaduda kontroll.

- Ärge kasutage toitejuhet valesti. Ärge kasutage tööriista kandmiseks toitejuhet. Hoidke juhe eemal kuumusest, õlist, teravatest servadest ja liikuvatest osadest. Vahetage kahjustatud juhtmed

kohe välja. Kahjustatud juhtmed võivad põhjustada tulekahju.

- Integreeritud või eraldi akudega akutoitel tööriistu tohib laadida ainult sellele akule mõeldud laadijaga. Ühele akutüübile mõeldud laadija võib põhjustada tuleohtu, kui seda kasutatakse teist tüüpi aku laadimiseks.

- Kasutage akutoitel tööriista ainult sellele ettenähtud akuga. Teise aku kasutamine võib põhjustada tuleohtu.

ISIKLIK OHUTUS

- Olge ettevaatlik, jälgige, mida teete, ja kasutage elektrilise tööriistaga töötamisel tervet mõistust. Ärge kasutage tööriista, kui olete väsinud või narkootikumide, alkoholi või ravimite mõju all. Hetkeline tähelepanematus elektrilise tööriista kasutamisel võib põhjustada tõsiseid vigastusi.

- Riidetuge sobivalt. Ärge kandke laiu riideid ega ehteid. Kaitse pikki juukseid. Hoidke juuksed, riided ja kindad liikuvatest osadest eemal. Lahtised riided, ehted või pikad juuksed võivad liikuvate osade vahele kinni jääda.

- Olge ettevaatlik, et tööriista kogemata ei käivitaks. Enne aku sisestamist veenduge, et tööriist on välja lülitatud. Elektrilise tööriista kandmine sõrmega käivituslülitil või aku asetamine tööriista toitelülitiga sisse lülitatud olekus tekitab õnnetusohu.

- Enne tööriista sisselülitamist eemaldage reguleerimisvõtmed ja mutrivõtmed.

- Ärge ulatuge käega. Hoolitsege alati stabiilse seisukorra ja tasakaalu eest. Tugev seisuasend ja tasakaal võimaldavad tööriista ootamatutes olukordades paremini kontrollida.

- Kasutage kaitsevarustust. Kandke alati kaitseprille. Tavalistel prillidel on ainult löögikindlad läätsed, need ei ole kaitseprillid. Tolmumask, libisemisvastased turvajalatsed, kaitsekiivrit ja kuulmiskaitsevahendeid tuleb kasutada sobivates tingimustes.

TÖÖRIISTA KASUTAMINE JA HOOLDUS

- Kinnitage toorik klambrite või muul praktilisel viisil stabiilsele alusele. Tooriku käes või vastu keha hoidmine on ebastabiilne ja võib viia kontrolli kaotamiseni.

- Ärge koormake tööriista üle. Kasutage tööks õiget tööriista. Sobiva elektrilise tööriista abil töötate tööriista

jaoks ettenähtud võimsusvahemikus paremini ja ohutumat.

- Ärge kasutage tööriista, kui toitelüliti on rikkis. Tööriist, mida ei saa toitelülitiga juhtida, on ohtlik ja tuleb parandada.

- Enne reguleerimist, tarvikute vahetamist või elektrilise tööriista hoiepaneelide eemaldamist tööriistast aku või lülitage toitelüliti lukustatud või väljalülitatud asendisse. Need ettevaatusabinõud vähendavad elektrilise tööriista tahtmatu käivitumise ohtu.

- Hoidke elektrilised tööriistad lastele ja teistele kogeenutatele isikutele kättesaamatus kohas, kui neid ei kasutata. Tööriistad on ohtlikud isikute käes, keda pole seadme kasutamise osas juhendatud.

- Hoidke lahtist akut eemal metallesemetest, näiteks kirjaklambritest, müntidest, võtmetest, naeltest, kruvidest või muudest väikestest metallesemetest, mis võivad aku kontaktide vahel kokku puutuda. Aku kontaktide lühis võib põhjustada sademeid, põletusi või tulekahju.

- Hooldage tööriistu hoolikalt. Hoidke löikeriistad teravad ja puhtad. Nõuete kohaselt hooldatud ja teravate lõikeservadega tööriistad kipuvad vähem kinni kiiluma ja neid on lihtsam juhtida.

- Kontrollige liikuvate osade joondamist ja kinnituse puudumist, purunenud osi ja muid tingimusi, mis võivad tööriista tööd mõjutada. Kui tööriist on kahjustatud, laske see enne kasutamist hooldada. Paljud õnnetused on põhjustatud halvasti hooldatud tööriistadest. Kasutage ainult tootja poolt teie mudeli jaoks soovitatud tarvikuid. Ühe tööriista jaoks mõeldud tarvikud võivad teise tööriistaga kasutamisel kujutada endast vigastusohu.

TÄIENDAVALD OHUTUSJUHESED

Tööde puhul, kus võite kokku puutuda varjatud elektrijuhtmega, käsitsege elektritööriista ainult isoleeritud pindadest. Pingestatud juhtme puudumine muudab ka elektritööriista metallosad pingestatud ja põhjustab elektrilöögi.

- Redelitel või tellingutel töötades pidage meele, et kui tööriist ei ole kasutuses, asetage see külili. Mõned suure akuga tööriistad võivad küll püsti seista, kuid kergesti ümber kukkuda.

• Tööriista tüübisildid võivad olla järgmised sümbolid.

V	= Voltid
A	= Amper
Hz	= Hertz
w	= Vatti
min	= Minutid
~	= Vahelduvvool
---	= Alalisvool
☐	= II klassi struktuur
n0	= Tühikäigu kiirus
rpm	= Pööre või liikumine minutis
⊕	= Maandusklemm
⚠	= Ohutusega seotud hoiatusmärk
BPM	= Lööke minutis

HOIATUS: Mõned masinlihvimise, saagimise, puurimise või muude ehitustööde käigus tekivad tolmu võivad sisaldada kemikaale, mis teadaolevalt põhjustavad vähi, deformatsioone või viljatust. Mõned näited nendest kemikaalidest on järgmised:

- plii pliipõhistes värvides.
- kristalliline ränioksiid tellistes ja tsemendis ning teistes samuti müritisetoodetes
- arseen ja kroom keemiliselt töödeldud puidus (CCA).

Teie kokkupuuterisk sõltub sellest, kui sageli te seda tüüpi tööd teete. Kemikaalidega kokkupuudet saate vähendada, töötades hästiventileeritavates kohtades ja kasutades heakskiidetud kaitsevahendeid, näiteks tolumumaski, mis on spetsiaalselt loodud väikeste osakeste filtreerimiseks.

ELEKTROHUTUS

Elektrimootor on mõeldud ainult ühe pinge jaoks. Kontrollige, et toiteallika pinge vastaks andmeplaadil olevale pingele. Veenduge ka, et laadija pinge vastaks võrgupingele.

KOKKUPANEK JA REGULEERIMINE

Eemaldage aku enne kokkupanekut ja reguleerimist.

- Enne aku sisestamist või eemaldamist lülitage tööriist alati välja.
- Kasutage ainult Robota akusid ja laadijaid.

OLULISED OHUTUSJUHISED AKUDE KOHTA

Aku ei ole pakendist välja võttes täielikult laetud!

Ärge kandke lisapatareid põlledes, taskutes ega tööriistakastides koos teiste metallsemetega. Aku võib lühistada, kahjustada akut või põhjustada tõsiseid põletusi või tulekahju.

Ärge põletage akut isegi siis, kui see on tugevalt kahjustatud või täiesti tühi. Aku võib tulekahju plahvatada.

- Äärmusliku kasutamise või äärmuslike temperatuuride korral võivad akuelemendid lekkida väheses koguses vedelikku. See ei viita rikkele. Kui aga välimine tihend on katki ja lekkiv vedelik satub nahale:

1. Peske koheselt seebi ja veega.
2. Neutraliseerige nõrga happega, näiteks sidrunimahla või äädikaga.

- Laadige akut ainult Robota laadijatega.

- **MÄRKUS:** Akuüksuse akud on nikkel-kaadmiumakud. Keskkonnakaitseagentuuri andmetel peetakse kaadmiumi mürgiseks aineks. Enne kahjustatud või kasutatud nikkel-kaadmiumakuüksuse utiliseerimist kontrollige oma kohalikelt keskkonnakaitseasutustelt nende akude utiliseerimise konkreetseid piiranguid.

- **ÄRGE** hoidke ega kasutage tööriista akut kohtades, kus temperatuur võib ületada 45 °C [105 °F] (näiteks kuurides või metallhoonetes suvel).

- **HOIATUS:** Ärge kunagi proovige akut mingil põhjusel avada. Kui aku korpus on katki või kahjustatud, ärge pange seda laadijasse. Elektrilöögi või surmaga lõppeva elektrilöögi oht.

AKUÜKSUSED

Tööriist kasutab 18-voldiseid akusid. Vahetusakude tellimisel pidage siiski meeles õiget pinget.

EBAVAJALISED TÖÖRIISTAD

Kui leiate, et tööriist vajab väljavahetamist või pole enam kasulik, võtke arvesse keskkonnakaitset. ROBOTA soovib jäätmekäitlusega seotud küsimuste korral pöörduda kohalike omavalitsuste poole.

Märkused

- ROBOTA arendab pidevalt oma tooteid ja jätab endale õiguse tehnilisi andmeid ette teatamata muuta.
- Standardvarustus ja lisatarvikud võivad riigiti erineda.
- Tooteteave võib riigiti erineda.
- Kogu tootevalik ei pruugi kõigis riikides saadaval olla.
- Tootevaliku kohta küsimuste korral

võtke ühendust oma kohaliku ROBOTA edasimüüjaga.

MÄRKUS: See seade ei ole mõeldud kasutamiseks lastele ega teistele isikutele, kelle füüsilised, sensoorsed või vaimsed võimed või kogemuste ja teadmiste puudumine takistavad neil seadme ohutut kasutamist, välja arvatud juhul, kui neid jälgib või juhendab seadme kasutamist isik, kes vastutab nende ohutuse eest. - Lapsi tuleb jälgida, et nad selle seadmega ei mängiks.

PISTIKUPESA PAIGALDAMINE

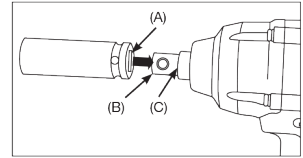

Aseta pesavõti mutrivõtmesse nii, et pesavõtme auk (a) jääks lukuga (b) samal küljel.

Veenduge, et hüls toetus kindlalt raami (c) vastu.

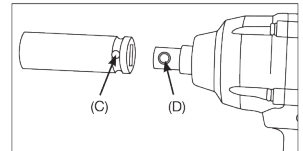

ABIKÄEPIDEME PAIGALDAMINE

Lisakäepide asetatakse seadme korpusele nii, et lisakäepideme pingutuskruvi jääb käepideme alla.

Keera kruvi päripäeva lahti. Kui kruvi on piisavalt lahti, libista abikäepideme metallaas seadmele nii kaugele kui võimalik. Kui käepide on paigas, pinguta kruvi vastupäeva, kuni kruvi enam ei pöörle. Veendu, et lisakäepide on seadme külge kindlalt kinnitatud ega liigu seadme ümber.

! HOIATUS !

SEE SEADE EI OLE MÕELDUD KASUTAMISEKS LASTELE VÕI TEISTELE ISIKUTELE, KELLE FÜÜSILISED, SENSOORSED VÕI VAIMSED OMADUSED VÕI KOGEMUSTE JA TEADMISTE PUUDUMINE TAKISTAB SEADME OHUTU KASUTAMIST, VÄLJA ARVATUD JUHENDUSEGA, KES ON JÄRELEVALVE ALL VÕI JUHENDATUD SEADME KASUTAMISE EEST VASTUTAVA ISIKULT.

- LAPSI TULEKS SELLE SEADMEGA MÄNGIDES JÄRELEVALVE ALL OLLA.



Robota Tools
Veistäjänkatu 1
87400 Kajaani
Finland

**KONEEN TÄRKEIMMÄT OSAT
MASKINENS HUVUDELAR**

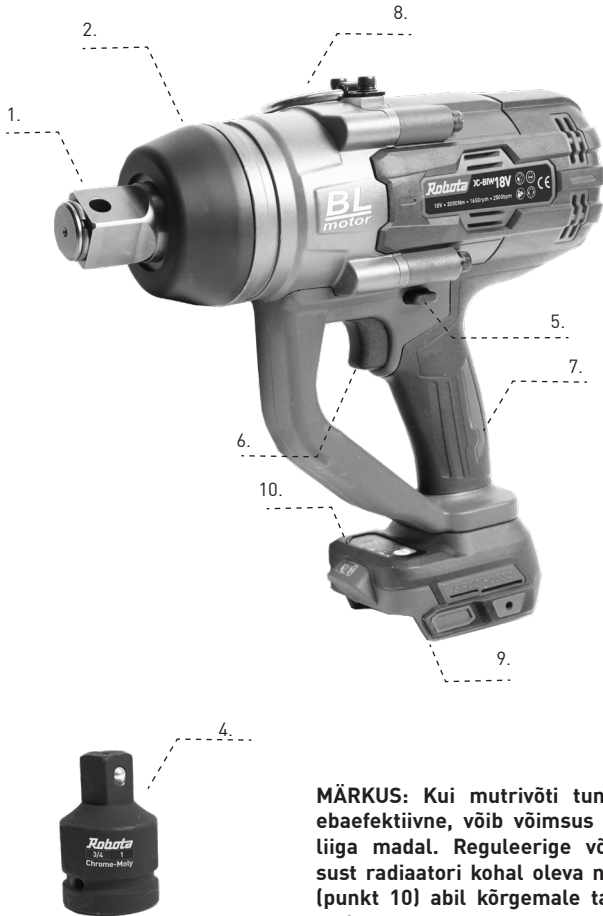

MÄRKUS: Kui mutrivõti tundub ebaefektiivne, võib võimsus olla liiga madal. Reguleerige võimsust radiaatori kohal oleva nupu (punkt 10) abil kõrgemale tase-mele.

HUOMIO: Jos mutterinväännin tuntuu tehottomalta, tehon säätö voi olla pienellä. Säädä tehoa suuremmalle, patterin yläpuolella olevasta napista (kohta 10)

OBSERVERA: Om mutterdragaren känns ineffektiv kan effektjusteringen ställas in på låg. Justera effekten till en högre, från knappen ovanför kylaren (punkt 10)

ATTENTION: If the nut driver feels inefficient, the power adjustment can be set to low. Adjust the power to a higher one, from the button above the radiator (point 10)

ACHTUNG: Sollte sich der Steckschlüssel als ineffizient erweisen, kann die Leistungseinstellung auf niedrig eingestellt werden. Stellen Sie die Leistung mit der Taste über dem Heizkörper auf eine höhere Stufe ein (Punkt 10).

- Kuvaus
1. 1" Vääntiö
 2. Vääntiön olkain
 4. 1 -> 3/4" Adapter
 5. Suunnanvalitsin
 6. Liipasin
 7. Kahva
 8. Kiinnityslenkki
 9. Akku (Ei sisälly pakettiin)
 10. Tehonsäätö

- Beskrivning
1. 1" Driver
 2. Fyrkant axel
 4. 1 -> 3/4" Adapter
 5. Framåt/bakåt / låsa väljaren
 6. Trigger
 7. Handtag
 8. Fästögla
 9. Batteripaket (INGÅR INTE I PAKETET)
 10. Maktkontroll

- Description
1. 1" Wrench
 2. Torsion shoulder
 4. 1 -> 3/4" Adapter
 5. Direction selector
 6. Trigger
 7. Handle
 8. Attachment loop
 9. Battery (Not included)
 10. Power adjustment

- Beschreibung (Bild A)
1. 1-Zoll-Schraubenschlüssel
 2. Torsionsschulter
 4. 1 -> 3/4" Adapter
 5. Richtungswähler
 6. Auslöser
 7. Griff
 8. Befestigungsschleufe
 9. Batterie (Nicht im Lieferumfang enthalten)
 10. Leistungseinstellung

- Kirjeldus
1. 1-tolline draiv
 2. Vantvõlli laager
 4. 1 -> 3/4" adapter
 5. Suunavalik
 6. Päästik
 7. Käepide
 8. Kinnitusaas
 9. Aku (ei kuulu komplektile)
 10. Võimsuse reguleerimine

ORIGINAL • ALKUPERÄINEN • ORIGINAL



EU DECLARATION OF CONFORMITY
 VAKUUTUS EU-YHDENMUKAISUUDESTA
 EG-FÖRSÄKRAN OM ÖVERENSSTÄMMELSE

**ROBOTA OY • SÖRNÄISTENLAITURI • HELSINKI • FINLAND**

ENG: Explains the following conformity according to EU directives and norms for the following product

FIN: Vakuuttaa, että tuote täyttää EU-direktiivin ja standardien vaatimukset

SE: Förklarar följande överensstämmelse enl. EU-direktiv och standarder för artikeln

Product:
 Tuote:
 Produkt:

ROBOTA CORDLESS HEAVY DUTY IMPACT WRENCH DC-BIW18V

Direktive:
 Direktiivit:
 Direktiv:

Conforms with the provisions of the following EC directives
 Vahvistaa, että edellä kuvattu tuote täyttää EU-direktiivit
 Förklarar följande överensstämmelse EU-direktiv för artikeln

2014/30/EU
2014/35/EU
2011/65/EU
2015/863/EU

Standards:
 Standardit:
 Standarder:

The following harmonized standards were applied:

Seuraavat standardit on käytetty:
 Standarder som använts:

EN IEC 55014-1: 2021
EN IEC 55014-2: 2021
EN 62841-1: 2015 + A11: 2022
EN 62841-2-2: 2014
IEC 62321-3-1: 2013
IEC 62321-4: 2013 + AMB1: 2017
IEC 62321-6: 2015
IEC 62321-7-1: 2015
IEC 62321-7-2: 2017
62321-8: 2017

Helsinki, Finland: 1.4.2025



H Tuomaala
 Quality Manager



K. Karjalainen
 Product Line Manager

Robota DC-BIW18V Cordless Heavy Duty Impact Wrench 1"
 Item no: R01-10081 EAN: 6438212131450
 Document no: DC-BIW18V-2025-2

Robota

Robota Oy Sörnäistenlaituri 3e Helsinki Finland

ROBOTA TOOLS INTERNATIONAL • NINGBO • CHINA

Robota



Tukkumyynti:
Veistäjänkatu 1
87400 Kajaani

www.robota.tools