

Robota

AKKUMONITOIMITYÖKALU SLADDLÖS MULTIVERTYK

Käyttöohje • Bruksanvisning





TURVALLISUUS

YLEISIÄ TURVALLISUUSOHJEITA

 Kone täyttää turvallisuusstandardien vaatimukset.

 Älä laita hylätyjä laitteita talousjätteeseen.

 Käytä kuulonsuojaimia. Melu voi heikentää kuuloasi.

 Käytä suojalaseja.

 Käytä hengityssuojainta.



VAROITUS! Lue kaikki varoitukset ja kaikki ohjeet. Mikäli varoituksia ja ohjeita ei noudateta, seurauksena voi olla sähköisku, tulipalo ja/tai vakava loukkaantuminen.

Säilytä kaikki varoitukset ja ohjeet tulevaa tarvetta varten. Varoituksissa käytetyllä termillä ”sähkötyökalu” tarkoitetaan verkkosähköllä toimivaa (johdollista) sähkötyökalua taikka paristolla tai akulla toimivaa (johdotonta) sähkötyökalua.

KÄYTTÖTARKOITUS

Laite on tarkoitettu hiomiseen, leikkaamiseen, useisiin eri kohteisiin ja materiaaleille.

SÄHKÖTYÖKALUJEN KÄYTTÖÄ KOSKEVAT VAROITUKSET

VAROITUS: Tutustu kaikkiin tämän sähkö- työkalun mukana toimitettuihin varoituksiin, ohjeisiin, kuviin ja teknisiin tietoihin. Seuraavassa luettelujen ohjeiden noudattamatta jättäminen saattaa johtaa sähköiskuun, tulipaloon tai vakavaan vammautumiseen.

AKKUKÄYTTÖISTÄ MONITOIMITYÖKALUA KOSKEVAT TURVALLISUUSVAROITUKSET

1. Pidä sähkötyökalusta kiinni vain sen eristetyistä tartuntapinnoista, sillä monitoimityökalun terä saattaa osua piilossa oleviin johtoihin. Jos laite osuu jännitteelliseen johtoon, jännite voi siirtyä laitteen sähköä johtaviin metalliosii-

in ja aiheuttaa käyttäjälle sähköiskun.
2. Käytä aina koneeseen sopivia teriä kun käytät monitoimityökalua. Älä tee teriä itse.

3. Käytä kuulosuojaimia, jos käytät laitetta pitkään yhtäjaksoisesti.

4. Kiinnitä terä aina huolellisesti koneeseen.

5. Tarkasta, ettei koneen terässä ole halkeamia tai vikoja, ennen kuin aloitat työskentelyn.

6. Ota koneesta luja ja tukeva ote.

7. Suosittelemme, että käytät aina suojalaseja. Tavalliset silmä- tai aurinkolasit **EIVÄT** ole suojalaseja.

8. Älä jätä konetta käymään itseksensä. Käytä laitetta vain silloin, kun pidät sitä kädessä.

9. Tätä työkalua ei ole suunniteltu vesitiiviiksi. Älä siis käytä vettä työkalupaleen pinnalla.

10. Tuuleta työskentelyalue hyvin, kun suoritat kiilloitusta.

11. Jotkin materiaalit sisältävät kemikaaleja, jotka voivat olla myrkyllisiä. Huolehdi siitä, että pölyn sisäanhennittäminen ja ihoskosketus estetään. Noudata materiaalin toimittajan turvaohjeita. Suosittelemme käytettäväksi maskia.

12. Tämän koneen käyttö voi altistaa käyttäjän vahingollisia aineita sisältävälle pölylle. Käytä asianmukaista hengityssuojainta.

13. Varmista ennen käyttöä, että kone on ehjä kaikin puolin.

AKKUPAKETTIA KOSKEVIA TÄRKEITÄ TURVAOHJEITA

1. Ennen akun käyttöönottoa tutustu kaikkiin laturissa, akussa ja akkukäyttöisessä tuotteessa oleviin varoitusteksteihin.

2. Älä pura akkua.

3. Jos akun toiminta-aika lyhenee merkittävästi,

lopeta akun käyttö. Seurauksena voi olla ylikuumeneminen, palovammoja tai jopa räjähdys.

4. Jos akku rikkoontuu ja sen sisällä olevia materiaaleja jotenkin pääsee silmiin, huuhtele puhtaalla vedellä ja hakeudu välittömästi lääkärin hoitoon. Akkumateriaalit voi aiheuttaa pahimassa tapauksessa näön menetyksen.

5. Älä oikosulje akkua.

- Älä koske akun napoihin millään sähköä johtavalla materiaallilla.

- Vältä akun oikosulkemista äläkä säilytä akkua yhdessä muiden metalliesineiden, kuten naulojen, kolikoiden ja

niin edelleen kanssa.

- Älä aseta akkua alttiiksi vedelle tai sateelle.

Oikosulku voi aiheuttaa virtapiikkiin, ylikuumentumista, palovammoja tai laitteen rikkoontumisen.

6. Älä säilytä työkalua ja akkua paikassa, jossa lämpötila voi nousta 50 °C:een tai sitäkin korkeammaksi.

7. Älä hävitä akkua polttamalla, vaikka se olisi pahoin vaurioitunut tai täysin loppuun kulunut. Avotuli voi aiheuttaa akun räjähtämisen.

8. Varo kolhimasta tai pudottamasta akkua.

9. Älä käytä viallista akkua.

10. Sisältyviä litium-ioni-akkuja koskevat vaarallisten aineiden lainsäädännön vaatimukset. Esimerkiksi kolmansien osapuolten huolintaliik- keiden tulee kaupallisissa kuljetuksissa noudattaa pakkaamista ja merkintöjä koskevia erityisvaati- muksia. Lähetettävän tuotteen valmistelu edellyttää vaaral-

listen aineiden asiantuntijan neuvontaa. Huomioi myös mahdollisesti yksityiskohdaisemmat kansalliset määräykset. Akun avoimet liittimet tulee suojata teipillä tai suojuksella ja pakkaaminen tulee tehdä niin, ettei akku voi liikkua pakkauksessa.

11. Hävitä akku paikallisten määräysten mukaisesti.

TOIMINTOJEN KUVAUS

Varmista aina ennen säätöjä ja tarkastuksia, että työkalu on sammutettu ja akku irrotettu.

AKUN ASENTAMINEN TAI IRROTTAMINEN

Sammuta työkalu aina ennen akun kiinnittämistä tai irrottamista.

Irrota akku painamalla akun etupuolella olevaa painiketta ja vetämällä akku ulos työkalusta.

Akku liitetään sovittamalla akun kieleke rungon uraan ja työntämällä se sitten paikoilleen. Työnnä akku pohjaan asti niin, että kuulet sen napsahavan paikoilleen. Jos painikkeen yläpuolella näkyy punainen ilmaisin, akku ei ole lukkiutunut täysin paikoilleen.

KYTKIMEN KÄYTTÄMINEN

Käynnistä laite painamalla lukitus-/vapautuspainiketta. Laite

siirtyä valmiustilaan. Käynnistä laite painamalla käynnistys-/sammutuspainiketta valmiustilassa. Pysäytä laite painamalla uudelleen käynnistys-/sammutuspainiketta. Laite siirtyä valmiustilaan. Sammuta laite painamalla käynnistys-/sammutuspainiketta valmiustilassa.

HUOMIO

Varmista aina ennen mitään työkalulle tehtäviä toimenpiteitä, että se on sammutettu ja akku irrotettu.

TYÖSKENTELY

VAROITUS: Älä koskaan käynnistä konetta, kun se koskettaa työkappaleeseen, koska tämä voi aiheuttaa käyttäjälle vammoja.

KUNNOSSAPITO

Varmista aina ennen tarkastusta tai huoltoa, että työkalu on sammutettu ja akku irrotettu.

- Älä koskaan käytä bensiiniä, ohentimia, alkoholia tai tms. aineita.
- Kone ja sen ilma-aukut on pidettävä puhtaina. Puhdista koneen ilma-aukut säännöllisesti tai aina kun ne alkavat tukkeutua.
- Varmista ilman tasainen kierto irrottamalla pölysuojus ilmanottoaukosta ja puhdistamalla se.

YMPÄRISTÖ

LADATTAVA AKKUYKSIKKÖ

NiCD- tai NiMH-akut täytyy hävittää oikein, eikä niitä saa laittaa kotitalousjätteen, joka hävitetään polttolaitoksessa tai kaatopaikalla. NiCD- tai NiMH-akut voivat olla haitallisia ympäristölle, ja ne voivat räjähtää, jos ne altistetaan tulelle.

ÄLÄ POLTA TAI KOMPOSTOI.

Pidä huolta ympäristöstä. Laitteen käyttäjän päättyessä, hävitä se asianmukaisella tavalla ympäristö huomioonottaen.

! VAROITUS !

TÄMÄ LAITE EI OLE TARKOITETTU LASTEN TAI MUIDEN SELLAISTEN HENKILÖIDEN KÄYTETTÄVÄKSI, JOIDEN FYSISET, AISTINVARAISET TAI HENKISET OMINAISUUDET TAI KOKEMUKSEN JA TIEDON PUUTE ESTÄVÄT HEITÄ KÄYTTÄMÄSTÄ LAITETTA TURVALLISESTI, ELLEI HEIDÄN TURVALLISUDESTAAN VASTAAVA HENKILÖ VALVOO HEITÄ TAI OLE OPASTANUT HEILLE LAITTEEN KÄYTTÖÄ.

- LAPSIA PITÄÄ VALVOA, JOTTEIVÄT HE LEIKITÄLLÄ LAITTEELLA.

TEKNISET TIEDOT:

Jännite: 18 V

Akun koko: min. 2.0 mAh

Nopeus: 6.000 -20.000 rpm

Paino: 1.15 kg

Sisältää perus työkalut koneeseen.

Ei sisällä akkua ja laturia



Robota Tools
Veistäjänkatu 1
87400 Kajaani
Finland

www.robotatools.com

SÄKERHET ALLMÄNNA SÄKERHETSINSTRUKTIONER

 Maskinen uppfyller kraven i säkerhetsstandarder.

 Lägg inte kasserade enheter i hushållsavfallet.

 Använd hörselskydd.
Buller kan skada din hörsel.

 Använd skyddsglasögon.

 Använd andningsskydd.



WARNING! Läs alla varningar och alla instruktioner. Underlåtenhet att följa varningar och instruktioner kan leda till elektriska stötar, brand och/eller allvarliga skador.

Spara alla varningar och instruktioner för framtida referens. Termen "elverktyg" som används i varningarna syftar på ett nätdrivet (med kabel) elverktyg eller ett batteri eller uppladdningsbart (sladdlöst) elverktyg..

ANVÄNDNINGSMÅL

Enheten är avsedd för slipning, skärning, flera olika föremål och material.

ANVÄNDNING AV ELVERKTYG VARNINGAR OM

WARNING! Läs alla varningar, instruktioner, bilder och tekniska data som medföljer detta elverktyg. Underlåtenhet att följa instruktionerna nedan kan leda till elektriska stötar, brand eller allvarliga skador.

SÄKERHETSIVARNINGAR FÖR DEN BATTERIDRIVNA MULTIVERKTYG

1. Håll endast elverktyg i dess isolerade greppytor, eftersom multiverktygets blad kan träffa dolda ledningar. Om enheten träffar en strömförande ledning kan spänningen överföras till enhetens elektriskt ledande metall- delar och orsaka en elektrisk stöt för användaren.
2. Använd alltid knivar som är lämpliga

för maskinen när du använder multiverktyget. Gör inte bladen själv.

3. Använd hörselskydd om du använder enheten kontinuerligt under en längre tid.
4. Fäst alltid bladet försiktigt på maskinen.
5. Kontrollera att det inte finns några sprickor eller defekter i maskinens blad innan du börjar arbeta.
6. Ta ett stadigt och stadigt grepp om maskinen.
7. Vi rekommenderar att du alltid bär skyddsglasögon. Vanliga glasögon eller solglasögon är INTE säkerhetsglasögon.
8. Lämna inte maskinen igång av sig själv. Använd endast enheten när du håller den i handen.
9. Detta verktyg är inte designat för att vara vattentätt. Använd därför inte vatten på arbetsstyckets yta.
10. Ventilera arbetsområdet väl vid polering.
11. Vissa material innehåller kemikalier som kan vara giftiga. Var försiktig för att förhindra inandning av damm och hudkontakt. Följ materialleverantörens säkerhetsanvisningar. Vi rekommenderar att du bär en mask.
12. Användning av denna maskin kan utsätta användaren för damm som innehåller skadliga ämnen. Använd lämpligt andningsskydd.
13. Före användning, se till att maskinen är hel i alla avseenden.

VIKTIGA SÄKERHETSINSTRUKTIONER ANGÅENDE BATTERIPAKETET

11. Innan du använder batteriet, läs alla varningstexter på laddaren, batteriet och den batteridrivna produkten.
2. Ta inte isär batteriet.
3. Om batteritiden förkortas avsevärt, sluta använda batteriet. Resultatet kan bli en överigång, brännskador eller till och med en explosion.
4. Om batteriet går sönder och materialet inuti på något sätt kommer in i ögonen, skölj med rent vatten och uppsök omedelbart läkare. Batterimaterial kan i värsta fall orsaka synförlust.
5. Kortslut inte batteriet.
 - Rör inte batteripolerna med något ledande material.
 - Undvik att kortslua batteriet och förvara inte batteriet tillsammans med andra metallföremål som spikar, mynt och så vidare.
 - Utsätt inte batteriet för vatten eller till regnet.

En kortslutning kan orsaka strömstörningar, överhettning, brännskador eller skador på enheten.

6. Förvara inte verktyget och batteriet på en plats där temperaturen kan stiga till 50 °C eller högre.
7. Kasta inte batteriet genom att bränna det, även om det är svårt skadat eller helt slut. En öppen eld kan få batteriet att explodera.
8. Var försiktig så att du inte stöter eller tappar batteriet.
9. Använd inte ett defekt batteri.
10. De medföljande litiumjonbatterierna är föremål för kraven i lagstiftningen om farliga ämnen. Tredjeparts speditörer måste till exempel uppfylla särskilda krav gällande förpackning och märkning vid kommersiella transporter. Förberedelsen av produkten som ska skickas kräver råd från en expert på farliga ämnen. Var också uppmärksam på eventuellt mer detaljerade nationella bestämmelser. Batteriets öppna kontakter ska skyddas med tejp eller lock och förpackningen ska göras på ett sådant sätt att batteriet inte kan röra sig i förpackningen.
11. Kassera batteriet enligt lokala föreskrifter.

BESKRIVNING AV FUNKTIONER

Innan du gör justeringar och kontroller, se alltid till att verktyget är avstängt och batteriet är borttaget.

INSTALLERA ELLER TA BORT BATTERIET

Stäng alltid av verktyget innan du sätter i eller tar bort batteriet.

För att ta bort batteriet, tryck på knappen på framsidan av batteriet och dra ut batteriet ur verktyget.

Batteriet ansluts genom att fästa batteriets flik i ramens skåra och sedan trycka det på plats. Tryck in batteriet hela vägen tills du hör att det klickar på plats. Om en röd indikator är synlig ovanför knappen är batteriet inte helt låst på plats.

ANVÄNDER KOPPLINGEN

Tryck på lås-/släppknappen för att slå på enheten. Enheten växlar till standbyläge. Slå på enheten genom att trycka på på/av-knappen i standbyläge. Tryck på på/av-knappen igen för att stoppa enheten. Enheten växlar till standbyläge. Stäng av enheten genom att

trycka på på/av-knappen i standbyläge.

OBS!

Se alltid till innan du utför något arbete på verktyget att det är avstängt och att batteriet är borttaget.

ARBETSSÄTT

WARNING: Starta aldrig maskinen medan den vidrör arbetsstycket, eftersom detta kan orsaka skada på operatören.

UNDERHÅLL

Se alltid till innan inspektion eller underhåll att verktyget är avstängt och batteriet är borttaget.

- Använd aldrig bensen, thinner, alkohol eller liknande ämnen.
- Maskinen och dess luftöppningar måste hållas rena. Rengör maskinens luftventiler regelbundet eller när de börjar bli igensatta.
- Säkerställ en jämn luftcirkulation genom att ta bort dammskyddet från luftintaget och rengöra det.

**MILJÖ
UPPLADNINGSBAR
BATTERIENHET**

NiCD- eller NiMH-batterier måste kasseras på rätt sätt och får inte slängas i hushållsaffalet som slängs i en förbränningsugn eller deponi. NiCD- eller NiMH-batterier kan vara skadliga för miljön och kan explodera om de utsätts för eld.

BRÄNN INTE ELLER KOMPONSTERA.

Ta hand om miljön. Vid slutet av enhetens livslängd, kassera den på ett lämpligt sätt med hänsyn till miljön.

WARNING!

DENNA ENHET ÄR INTE AVSEDD ATT ANVÄNDAS AV BARN ELLER ANDRA PERSONER VARS FYSIKALISKA, SENSORISKA ELLER PSYKISKA KARAKTERISTIKA ELLER BRIST PÅ ERFARENHET OCH KUNSKAP HINDER DEM FRÅN ATT ANVÄNDA ENHETEN PÅ SÄKERHET, OM OM DEN INTE ÄR ATT ATT ATT ANVÄNDA ENHETEN. IR-SÄKERHET. HUR MAN ANVÄND ENHETEN.
- BARN BÖR ÖVERVAKAS NÄR DE LEKAR MED DENNA ENHET.

TEKNISK INFORMATION:

Spänning: 18 V
Batteristorlek: min. 2,0 mAh
Hastighet: 6 000 - 20 000 rpm
Vikt: 1,15 kg
Inkluderar grundläggande verktyg för maskinen.
Batteri och laddare ingår ej



Robota Tools
Veistäjänkatu 1
87400 Kajaani
Finland

www.robotatools.com

KONEEN TÄRKEIMMÄT OSAT • MASKINENS HUVUDDELAR

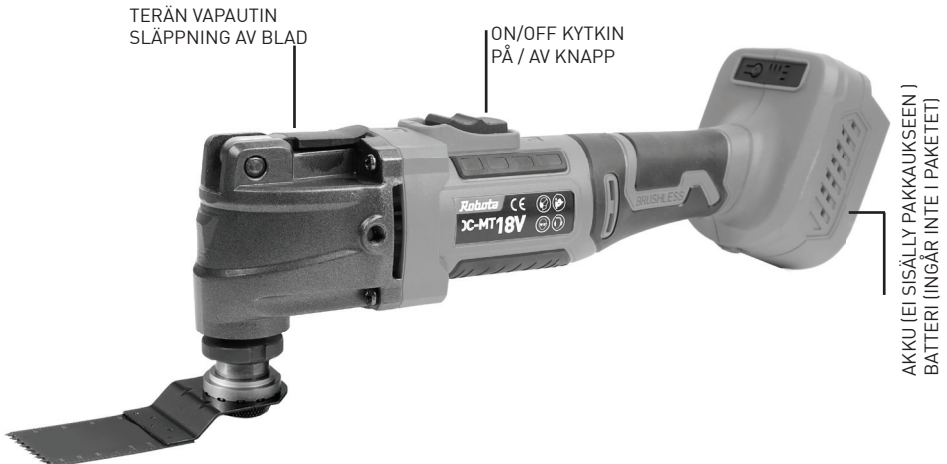



SAFETY

GENERAL SAFETY INSTRUCTIONS

 The machine meets the requirements of safety standards.

 Do not put discarded devices in household waste.

 Use hearing protection. Noise can damage your hearing.

 Wear safety glasses.

 Use a respirator.



WARNING! Read all warnings and all instructions. Failure to follow the warnings and instructions may result in electric shock, fire and/or serious injury.

Keep all warnings and instructions for future reference. The term "power tool" used in the warnings refers to a mains powered (wired) power tool or a battery or rechargeable (cordless) power tool.

PURPOSE OF USE

The device is intended for grinding, cutting, and several different objects and materials.

USE OF POWER TOOLS WARNINGS ABOUT

WARNING: Read all warnings, instructions, illustrations, and technical data supplied with this power tool. Failure to follow the instructions listed below may result in electric shock, fire, or serious injury.

SAFETY WARNINGS FOR THE BATTERY-POWERED MULTI-TOOL

1. Hold the power tool only by its insulated gripping surfaces, as the blade of the multi-tool may strike hidden wires. If the device hits a live wire, the voltage can transfer to the electrically conductive metal parts of the device and cause an electric shock to the user.
2. Always use blades suitable for the machine when using the multi-tool. Don't make the blades yourself.

3. Use hearing protection if you use the device continuously for a long time.
4. Always fasten the blade carefully to the machine.
5. Check that there are no cracks or defects in the blade of the machine before you start working.
6. Take a firm and firm grip on the machine.
7. We recommend that you always wear safety glasses. Regular eyeglasses or sunglasses are NOT safety glasses.
8. Do not leave the machine running by itself. Only use the device when holding it in your hand.
9. This tool is not designed to be waterproof. Therefore, do not use water on the surface of the workpiece.
10. Ventilate the work area well when polishing.
11. Some materials contain chemicals that may be toxic. Take care to prevent dust inhalation and skin contact. Follow the material supplier's safety instructions. We recommend wearing a mask.
12. Using this machine may expose the user to dust containing harmful substances. Use appropriate respiratory protection.
13. Before use, make sure that the machine is intact in all respects.

IMPORTANT SAFETY INSTRUCTIONS REGARDING THE BATTERY PACK

1. Before using the battery, read all the warning texts on the charger, battery and battery-powered product.
 2. Do not disassemble the battery.
 3. If the operating time of the battery shortens significantly, stop using the battery. The result may be an over-going, burns or even an explosion.
 4. If the battery breaks and the materials inside somehow get into the eyes, rinse with clean water and seek medical attention immediately. Battery materials can cause vision loss in the worst case.
 5. Do not short-circuit the battery.
 - Do not touch the battery terminals with any conductive material.
 - Avoid short-circuiting the battery and do not store the battery together with other metal objects such as nails, coins and so on.
 - Do not expose the battery to water or to the rain.
- A short circuit can cause a power surge, overheating, burns or damage to the device.
6. Do not store the tool and battery in a

place where the temperature may rise to 50 °C or higher.

7. Do not dispose of the battery by burning, even if it is badly damaged or completely exhausted. An open fire can cause the battery to explode.
8. Be careful not to bump or drop the battery.
9. Do not use a defective battery.
10. The included lithium-ion batteries are subject to the requirements of the hazardous substances legislation. For example, third-party freight forwarders must comply with special requirements regarding packaging and labeling in commercial transport. The preparation of the product to be sent requires the advice of a hazardous substances expert. Also pay attention to possibly more detailed national regulations. The battery's open connectors must be protected with tape or a cover, and the packaging must be done in such a way that the battery cannot move in the packaging.
11. Dispose of the battery in accordance with local regulations.

DESCRIPTION OF FUNCTIONS

Before making adjustments and checks, always make sure that the tool is turned off and the battery is removed.

INSTALLING OR REMOVING THE BATTERY

Always switch off the tool before attaching or removing the battery.

To remove the battery, press the button on the front of the battery and pull the battery out of the tool.

The battery is connected by fitting the tab of the battery into the groove of the frame and then pushing it into place. Push the battery all the way in until you hear it click into place. If a red indicator is visible above the button, the battery is not fully locked in place.

USING THE SWITCH

Press the lock/release button to turn on the device. The device switches to standby mode. Turn on the device by pressing the on/off button in standby mode. Press the on/off button again to stop the device. The device switches to standby mode. Turn off the device by pressing the on/off button in standby mode.

ATTENTION

Always make sure before doing any work on the tool that it is turned off and the battery is removed.

WORKING

WARNING: Never start the machine while it is in contact with the work-piece, as this may cause injury to the operator.

MAINTENANCE

Always make sure before inspection or maintenance that the tool is turned off and the battery is removed.

- Never use gasoline, thinners, alcohol or similar substances.
- The machine and its air openings must be kept clean. Clean the machine's air vents regularly or whenever they start to get clogged.
- Ensure even air circulation by removing the dust cover from the air intake and cleaning it.

ENVIROMENT

RECHARGEABLE BATTERY UNIT

NiCD or NiMH batteries must be disposed of correctly and must not be placed in household waste that is disposed of in an incinerator or landfill. NiCD or NiMH batteries can be harmful to the environment and can explode if exposed to fire.

DO NOT BURN OR COMPOST.

Take care of the environment. At the end of the device's useful life, dispose of it in an appropriate manner, taking into account the environment.

! WARNING !

THIS DEVICE IS NOT INTENDED TO BE USED BY CHILDREN OR OTHER PERSONS WHOSE PHYSICAL, SENSORY OR MENTAL CHARACTERISTICS OR

LACK OF EXPERIENCE AND KNOWLEDGE PREVENT THEM FROM USING THE DEVICE SAFELY UNLESS THEY ARE SUPERVISED OR INSTRUCTED BY A PERSON RESPONSIBLE FOR THEIR SAFETY USING THE DEVICE.

- CHILDREN SHOULD BE SUPERVISED WHEN THEY PLAY WITH THIS DEVICE.

SPECIFICATIONS:

- Voltage: 18 V
- Battery size: min. 2.0 mAh
- Speed: 6,000 - 20,000 rpm
- Weight: 1.15 kg
- Includes basic tools for the machine.
- Battery and charger not included



Robota Tools
Veistäjänkatu 1
87400 Kajaani
Finland

www.robotatools.com

MAIN MACHINE PARTS / DIE HAUPTTEILE DER MASCHINE

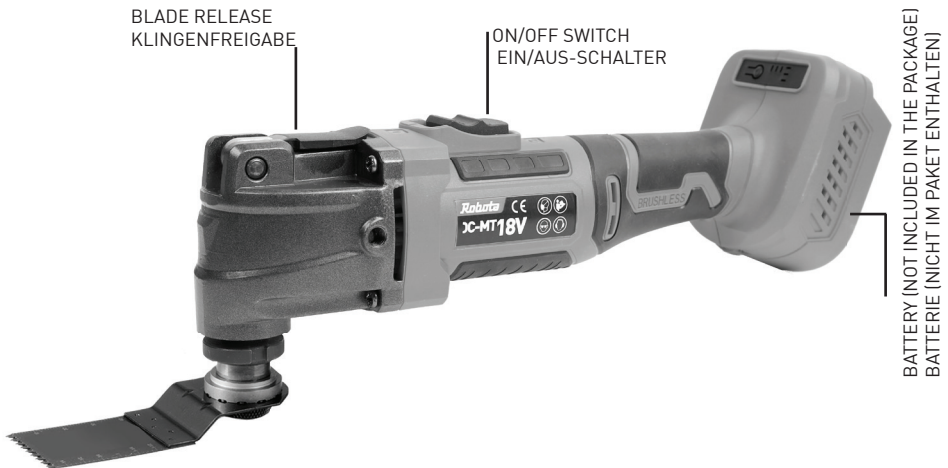



SICHERHEIT

ALLGEMEINE SICHERHEITSHINWEISE

 Die Maschine erfüllt die Anforderungen der Sicherheitsstandards.

 Werfen Sie ausgediente Geräte nicht in den Hausmüll.

 Benutzen Sie Gehörschutz. Lärm kann Ihr Gehör schädigen.

 Tragen Sie eine Schutzbrille.

 Benutzen Sie eine Atemschutzmaske.



WARNUNG! Lesen Sie alle Warnungen und Anweisungen. Die Nichtbeachtung der Warnungen und Anweisungen kann zu Stromschlägen, Bränden und/oder schweren Verletzungen führen.

Bewahren Sie alle Warnungen und Anweisungen zum späteren Nachschlagen auf. Der in den Warnhinweisen verwendete Begriff „Elektrowerkzeug“ bezieht sich auf ein netzbetriebenes (kabelgebundenes) Elektrowerkzeug oder ein Akku- oder wiederaufladbares (schnurloses) Elektrowerkzeug.

VERWENDUNGSZWECK

Das Gerät ist zum Schleifen, Schneiden und für verschiedene Gegenstände und Materialien bestimmt.

VERWENDUNG VON ELEKTROWERKZEUGEN WARNUNGEN VOR

WARNUNG! Lesen Sie alle Warnhinweise, Anweisungen, Bilder und technischen Daten, die diesem Elektrowerkzeug beiliegen. Die Nichtbeachtung der unten aufgeführten Anweisungen kann zu Stromschlägen, Bränden oder schweren Verletzungen führen.

SICHERHEITSHINWEISE FÜR DAS BATTERIEBETRIEBENE MULTI-TOOL

1. Fassen Sie das Elektrowerkzeug nur an den isolierten Griffflächen an, da die Klinge des Multifunktionswerkzeugs auf

verborgene Kabel stoßen könnte. Wenn das Gerät auf eine stromführende Leitung trifft, kann sich die Spannung auf die elektrisch leitenden Metallteile des Geräts übertragen und beim Benutzer einen Stromschlag verursachen.

2. Verwenden Sie bei der Verwendung des Multitools immer für die Maschine geeignete Klingen. Machen Sie die Klingen nicht selbst.

3. Verwenden Sie einen Gehörschutz, wenn Sie das Gerät über einen längeren Zeitraum ununterbrochen verwenden.

4. Befestigen Sie das Messer immer sorgfältig an der Maschine.

5. Überprüfen Sie vor Arbeitsbeginn, dass das Messer der Maschine keine Risse oder Mängel aufweist.

6. Fassen Sie die Maschine fest und fest an.

7. Wir empfehlen Ihnen, immer eine Schutzbrille zu tragen. Normale Brillen oder Sonnenbrillen sind KEINE Schutzbrillen.

8. Lassen Sie die Maschine nicht alleine laufen. Benutzen Sie das Gerät nur, wenn Sie es in der Hand halten.

9. Dieses Werkzeug ist nicht wasserdicht. Verwenden Sie daher kein Wasser auf der Oberfläche des Werkstücks.

10. Belüften Sie den Arbeitsbereich beim Polieren gut.

11. Einige Materialien enthalten Chemikalien, die giftig sein können. Achten Sie darauf, das Einatmen von Staub und Hautkontakt zu vermeiden. Befolgen Sie die Sicherheitshinweise des Materiallieferanten. Wir empfehlen das Tragen einer Maske.

12. Durch die Verwendung dieser Maschine kann der Benutzer Staub ausgesetzt werden, der schädliche Substanzen enthält. Verwenden Sie geeigneten Atemschutz.

13. Stellen Sie vor dem Gebrauch sicher, dass die Maschine in jeder Hinsicht intakt ist.

WICHTIGE SICHERHEITSHINWEISE ZUM AKKUPACK

1. Lesen Sie vor der Verwendung des Akkus alle Warnhinweise auf dem Ladegerät, dem Akku und dem batteriebetriebenen Produkt.

2. Zerlegen Sie den Akku nicht.

3. Sollte sich die Betriebszeit des Akkus deutlich verkürzen, Hören Sie auf, den Akku zu verwenden. Das Ergebnis kann eine Übergehen, Verbrennungen oder sogar eine Explosion verursachen.

4. Wenn die Batterie kaputt geht und

die darin enthaltenen Materialien in die Augen gelangen, spülen Sie sie mit klarem Wasser aus und suchen Sie sofort einen Arzt auf. Batteriematerialien können im schlimmsten Fall zu Sehverlust führen.

5. Schließen Sie die Batterie nicht kurz.
- Berühren Sie die Batteriepole nicht mit leitfähigen Materialien.

- Vermeiden Sie einen Kurzschluss des Akkus und lagern Sie den Akku nicht zusammen mit anderen Metallgegenständen wie Nägeln, Münzen usw.
- Setzen Sie den Akku keinem Wasser oder Wasser aus zum Regen.

Ein Kurzschluss kann zu Stromstößen, Überhitzung, Verbrennungen oder Schäden am Gerät führen.

6. Lagern Sie das Werkzeug und den Akku nicht an einem Ort, an dem die Temperatur auf 50 °C oder mehr steigen kann.

7. Entsorgen Sie den Akku nicht durch Verbrennen, auch wenn er stark beschädigt oder völlig leer ist. Ein offenes Feuer kann zur Explosion der Batterie führen.

8. Achten Sie darauf, dass Sie den Akku nicht anstoßen oder fallen lassen.

9. Verwenden Sie keinen defekten Akku.

10. Die enthaltenen Lithium-Ionen-Akkus unterliegen den Anforderungen der Gefahrstoffverordnung. Beispielsweise müssen Drittspeditionen besondere Anforderungen an die Verpackung und Kennzeichnung im gewerblichen Transport einhalten. Die Vorbereitung des zu versendenden Produkts erfordert die Beratung durch einen Gefahrstoffsachverständigen. Beachten Sie auch ggf. detailliertere nationale Vorschriften

Die offenen Anschlüsse des Akkus müssen mit Klebeband oder einer Abdeckung geschützt werden und die Verpackung muss so erfolgen, dass sich der Akku in der Verpackung nicht bewegen kann.

11. Entsorgen Sie die Batterie gemäß den örtlichen Vorschriften.

BESCHREIBUNG DER FUNKTIONEN

Bevor Sie Einstellungen und Kontrollen vornehmen, stellen Sie immer sicher, dass das Werkzeug ausgeschaltet und der Akku entfernt ist.

Einsetzen oder Entfernen des Akkus

Schalten Sie das Gerät immer aus, bevor Sie den Akku anbringen oder entfernen.

Um den Akku zu entfernen, drücken Sie den Knopf an der Vorderseite des Akkus und ziehen Sie den Akku aus dem Werkzeug.

Der Akku wird angeschlossen, indem die Lasche des Akkus in die Nut des Rahmens eingepasst und dann hineingedrückt wird. Schieben Sie den Akku ganz hinein, bis er hörbar einrastet. Wenn über der Taste eine rote Anzeige sichtbar ist, ist der Akku nicht vollständig eingerastet.

Mit der Kupplung

Drücken Sie die Sperr-/Entriegelungstaste, um das Gerät einzuschalten. Das Gerät wechselt in den Standby-Modus. Schalten Sie das Gerät ein, indem Sie im Standby-Modus die Ein-/Aus-Taste drücken. Drücken Sie die Ein-/Aus-Taste erneut, um das Gerät zu stoppen. Das Gerät wechselt in den Standby-Modus. Schalten Sie das Gerät aus, indem Sie im Standby-Modus die Ein-/Aus-Taste drücken.

Aufmerksamkeit

Stellen Sie vor allen Arbeiten am Gerät stets sicher, dass es ausgeschaltet und der Akku entfernt ist.

Arbeiten

Warnung! Starten Sie die Maschine niemals, während sie das Werkstück berührt, da dies zu Verletzungen des Bedieners führen kann.

Wartung

Stellen Sie vor Inspektionen oder Wartungsarbeiten immer sicher, dass das Werkzeug ausgeschaltet und der Akku entfernt ist.

- Verwenden Sie niemals Benzin, Verdünnern, Alkohol oder ähnliche Substanzen.
- Die Maschine und ihre Luftöffnungen müssen sauber gehalten werden. Reinigen Sie die Lüftungsschlitze der Maschine regelmäßig oder immer dann, wenn sie verstopfen.
- Sorgen Sie für eine gleichmäßige Luftzirkulation, indem Sie die Staub-

schutzhülle vom Lufteinlass entfernen und reinigen.

Umweltthemen

Wiederaufladbare Batterieeignheit

NiCD- oder NiMH-Akkus müssen ordnungsgemäß entsorgt werden und dürfen nicht in den Hausmüll gegeben werden, der in einer Verbrennungsanlage oder auf einer Mülldeponie entsorgt wird. NiCD- oder NiMH-Akkus können umweltschädlich sein und explodieren, wenn sie Feuer ausgesetzt werden.

Nicht Verbrennen oder Kompostieren.

Achten Sie auf die Umwelt. Entsorgen Sie das Gerät am Ende seiner Nutzungsdauer fachgerecht und unter Berücksichtigung der Umwelt.

! ACHTUNG!

DIESES GERÄT IST NICHT FÜR DIE VERWENDUNG DURCH KINDER ODER ANDERE PERSONEN GEDACHT, DEREN KÖRPERLICHE, SENSORISCHE ODER GEISTIGE EIGENSCHAFTEN ODER UNFÄHIGE ERFAHRUNG UND WISSEN SIE AN DER SICHEREN VERWENDUNG DES GERÄTS HINDERN, ES SEI DENN, SIE WERDEN VON EINER PERSON, DIE FÜR IHRE SICHERHEIT BEI DER VERWENDUNG DES GERÄTS VERANTWORTLICH IST, BEAUFSICHTIGT ODER ANGEWIESEN.

- KINDER SOLLTEN BEAUFSICHTIGT WERDEN, WENN SIE MIT DIESEM GERÄT SPIELEN.

Spezifikationen:

Spannung: 18 V
 Batteriegröße: min. 2,0 mAh
 Geschwindigkeit: 6.000 - 20.000 U/min
 Gewicht: 1,15 kg
 Enthält grundlegende Werkzeuge für die Maschine.
 Akku und Ladegerät nicht im Lieferumfang enthalten



Robota Tools
 Veistäjänkatu 1
 87400 Kajaani
 Finland

www.robotatools.com

ORIGINAL • ALKUPERÄINEN • ORIGINAL



EU DECLARATION OF CONFORMITY
VAKUUTUS EU-YHDENMUKAISUUDESTA
EG-FÖRSÄKRAN OM ÖVERENSSTÄMMELSE

**ROBOTA OY • SÖRNÄISTENLAITURI • HELSINKI • FINLAND**

ENG: Explains the following conformity according to EU directives and norms for the following product
FIN: Vakuuttaa, että tuote täyttää EU-direktiivin ja standardien vaatimukset
SE: Förklarar följande överensstämmelse enl.EU-direktiv och standarder för artikeln

Product:
Tuote:
Produkt:

ROBOTA 18V CORDLESS MULTITOOL

Direktive:
Direktiivit:
Direktiv:

Conforms with the provisions of the following EC directives
Vahvistaa, että edellä kuvattu tuote täyttää EU-direktiivit
Förklarar följande överensstämmelse EU-direktiv för artikeln

EMC 2014/30/EU

Standards:
Standardit:
Standarder:

The following harmonized standards were applied:
Seuraavat standardit on käytetty:
Standarder som använts:

EN IEC 55014-1:2021**EN IEC 55014-2:2021**

Helsinki, Finland: 20.10.2024

H Tuomaala
Quality Manager

K. Karjalainen
Product Line Manager

Robota DC-MT18V Cordless File Sander
Item no: R01-10033 EAN: 6438212108506
Document no: DC-MT18-2024-1

Robota

Robota Oy Sörnäistenlaituri 3e Helsinki Finland

ROBOTA TOOLS INTERNATIONAL • NINGBO • CHINA

Robota

Robota

Tukkumyynti:

BAITS.FI

Veistäjänkatu 1

87400 Kajaani

orders@baits.fi