

Robota

**AKKUPAINEPESURI
AKKU-HÖGTRYCKSTVÄTT
CORDLESS PRESSURE WASHES
AKKU-HOCHDRUCKREINIGER
AKURÖHUPESUR
DC-PW18V**





**Käyttöohje • Bruksanvisning
User Manual • Bedienungsanleitung
Kasutusjuhend**

TURVALLISUUS

YLEISIÄ TURVALLISUUSOHJEITA

CE Kone täyttää turvallisuusstandardien vaatimukset.

 Älä laita hylättyjä laitteita talousjätteeneseen.

 Käytä kuulonsuojaimia. Melu voi heikentää kuuloasi.

 Käytä suojalaseja.



VAROITUS! Lue kaikki varoitukset ja käyttöohjeet. Mikäli varoituksia ja ohjeita ei noudateta, seurauksena voi olla sähköisku, tulipalo ja/tai vakava loukaantuminen.

Säilytä kaikki varoitukset ja ohjeet tulevaa tarvetta varten. Varoituksissa käytetyllä termillä ”sähkötyökalu” tarkoitetaan verkko­sähköllä toimivaa [johdollista] sähkötyökalua taikka paristolla tai akulla toimivaa [johdotonta] sähkötyökalua.

KÄYTTÖTARKOITUS

DC-PW18V Akkupainepesuri on tarkoitettu metalli-, muovi- ja muiden sellaisten ei-huokoisten pintojen pesuun, jotka kestävät painepesua.

SÄHKÖTYÖKALUJEN KÄYTTÖÄ KOSKEVAT VAROITUKSET

VAROITUS! Lue kaikki turvallisuusvaroitukset ja käyttöohjeet. Varoitusten ja ohjeiden noudattamatta jättäminen voi johtaa sähköiskuun, tulipaloon ja/tai vakavaan vammautumiseen.

AKKUKÄYTTÖISEN PAINEPESURIN TURVALLISUUSOHJEET

Akkupainepesurin käyttöön liittyvät turvallisuusohjeet:

1. Käytä aina painepesuria käyttäessäsi oikeanlaista suojavarustusta. Pesukohteesta irtoa lika tai muu irtain voi vahingoittaa käyttäjää, mikäli näitä ajautuu käyttäjän iholle, silmiin tai hengityselimiin.
2. Varmista työskenneltäessä, että etäisyys pestävään kohteeseen on sopiva, eikä paine vahingoita pestävää materiaan pintaa tai rakennetta.

3. Pidä työskentelyalue puhtaana. Työskentelyalueella ei tule olla irtainta materiaalia, joka voi liikkua hallitsemattomasti paineen vuoksi. Varmista myös, ettei työskentely alueella ole muita ihmisiä tai eläimiä.

4. Painepesurilla ei tule koskaan pestä tai sitä tule suunnata elollisten kohteiden, kuten ihmisten tai eläinten suuntaan.

5. Vältä huokoisten pintojen pesua painepesulla.

6. Käytettäessä pesuainevaahdotinta, varmista aina ennen käyttöä, että käytetty pesuaine soveltuu käytettävääkin painepesurin kanssa. **ÄLÄ KOSKAAN** käytä pesuainevaahdottimessa liuotimia tai muita syövyttäviä aineita.

7. Ennen käytön aloitusta käyttäjän tulee aina varmistaa, että kaikki painepesurin osat [vesiletku, suuttimet, pesuainevaahdotin] ovat oikein kiinnitetyt, eivätkä irtoa laitetta käytettäessä.

8. Painepesurilla ei tule **KOSKAAN** suihkuttaa vettä sellaisiin kohteisiin tai pinoille, jotka johtavat sähköä.

9. Käytön päättämisen jälkeen vesijohto tulee irroittaa, jonka jälkeen liipaisinta pidetään pohjassa niin kauan, että kaikki laitteessa oleva vesi on suihkutettu ulos. Laitetta ei tule säilyttää tiloissa, joissa lämpötila voi laskea alle 0 asteen. Laitteen sisälle jäänyt vesi voi jäätyä ja vahingoittaa laitteen rakennetta.

TOIMINTOJEN KUVAUS

HUOMIO: Varmista aina ennen säätöä ja tarkastuksia, että työkalu on sammutettu ja akku irrotettu.

AKUN ASENTAMINEN JA IRROTTAMINEN

Sammuta työkalu aina ennen akun kiinnittämistä tai irrottamista.

- Pidä työkalusta ja akusta tiukasti kiinni, kun irrotat tai kiinnität akkua. Jos akku tai työkalu putoaa, ne voivat vaurioitua tai aiheuttaa loukkaantumisen.

Irrota akku painamalla akun etupuolella olevaa painiketta ja vetämällä akku ulos työkalusta.

- Kiinnitä akku sovitamalla akun kieleke rungon uraan ja työntämällä akku sitten paikoilleen. Työnnä akku pohjaan asti niin, että kuulet sen napsahuttavan paikoilleen. Jos painikkeen yläpuolella näkyy punainen ilmaisin, akku ei ole lukkiutunut täysin paikoilleen.

LIIPAISEMEN KÄYTTÖ

Laitte käynnistetään painamalla liipaisinta ja sammutetaan vapauttamalla liipaisin. Liipaisemessa on käynnistykseen estonappi, jota painamalla liipaisimen käyttö saadaan estettyä silloin kun laitetta ei käytetä tai sitä pidetään varastoituna.

TEHONSÄÄTÖ

Laitteen peräosassa on digitaalinen näyttö, joka ilmaisee laitteen tehon [asetukset P-1, P-2 ja p-3]. Tehoa säädetään painalla näytön alaosassa olevaa nappia, jolloin tehoasetus vaihtuu.

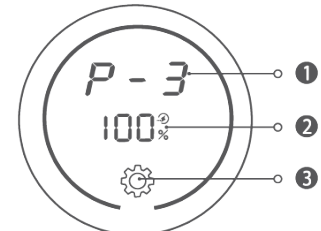

1. Säädetty tehoasetus
2. Akun varaus
3. Tehon säätönappi

KOKOONPANO

Varmista aina ennen mitään työkalulle tehtäviä toimenpiteitä, että se on sammutettu ja akku irrotettu.

Paketti sisältää akkupainepesurin rungon, suuttimen, pesuainevaahdottimen, vesiletkun pikaliittimellä ja suodattimella sekä vesiletkun lukitusklipsun. Akku ja laturi myydään erikseen.

AKKUPAINEPESURIN KÄYTTÖ

1. Käyttöönotto

Liitä käyttöön tarkoitettu suutin tai pesuainevaahdotin akkupainepesurin runkoon. Kiinnitä vesiletku pikaliittimessä runkoon ja laske vesiletkun toinen pää [suodatin pää] vesiasiaan.

Voit tarvittaessa helpottaa työskentelyä liittämällä vesiletkun lukitusklipsulla vesiasiaan.

2. Käytön päätyttyä

Nosta vesiletkun toinen pää [suodatin pää] vesiasiaasta ja irrota pikaliitin laitteen rungosta. Suihkuta ylimääräinen vesi ulos laitteesta, jonka jälkeen irrota suutin tai pesuainevaahdotin.

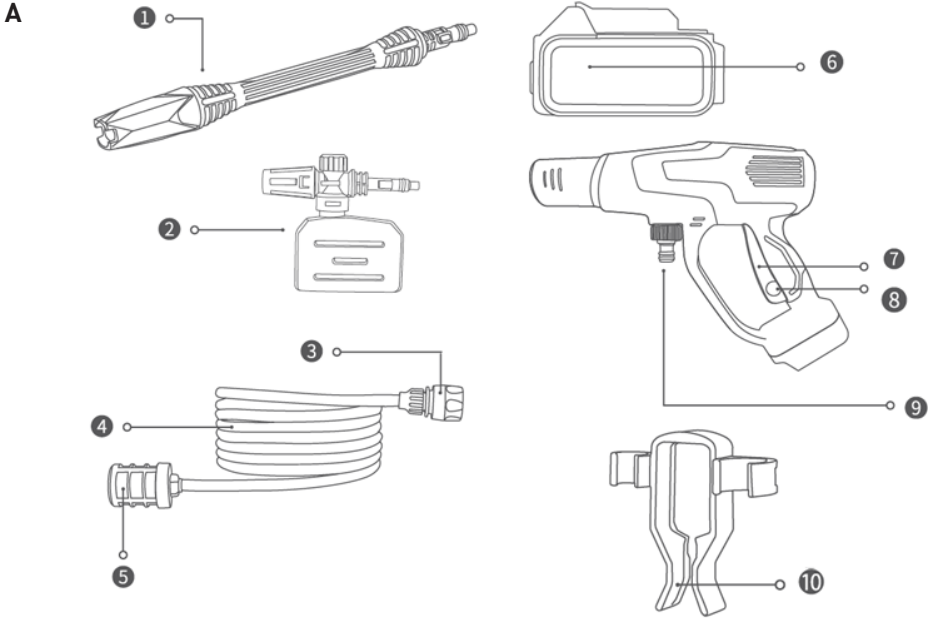

KUNNOSSAPITO

Varmista aina ennen tarkastusta tai huoltoa, että työkalu on sammutettu ja akku irrotettu.

- Älä koskaan käytä bensiiniä, ohentimia, alkoholia tai tms. aineita. Muutoin pinta voi halkeilla tai sen värit ja muoto voivat muuttua

- Kone ja sen liitinosat on pidettävä puhtaina. Puhdista koneen liitinosat säännöllisesti tai aina kun ne alkavat tukkeutua

- Varmista veden tasainen kierto huuhteleamalla suodatin ja vesiletku puhtaalla vedellä.

- Huuhtelee pesuainevaahdotin käytön jälkeen puhtaalla vedellä.

YMPÄRISTÖ

LADATTAVA AKKUYKSIKKÖ

NiCD- tai NiMH-akut täytyy hävittää oikein, eikä niitä saa laittaa kotitalousjätteen, joka hävitetään polttolaitoksessa tai kaatopaikalla. NiCD- tai NiMH-akut voivat olla haitallisia ympäristölle, ja ne voivat räjähtää, jos ne liian suurelle lämmölle tai tullelle.

ÄLÄ POLTA TAI KOMPOSTOI

Pidä huolta ympäristöstä. Laitteen käyttöajan päättyessä, hävitä se asianmukaisella

tavalla ympäristö huomioonottaen.

! VAROITUS !

TÄMÄ LAITE EI OLE TARKOITETTU LASTEN TAI MUIDEN SELLAISTEN HENKILÖIDEN KÄYTETTÄVÄKSI, JOIDEN FYYSISET, AISTINVARAISET TAI HENKISET OMINAISUUDET TAI KOKEMUKSEN JA TIEDON PUUTE ESTÄVÄT HEITÄ KÄYTTÄMÄSTÄ LAITETTA TURVALLISESTI, ELLEI HEIDÄN TURVALLISUDESTAAN VASTAAVA HENKILÖ VALVOO HEITÄ TAI OLE OPASTANUT HEILLE LAITTEEN KÄYTTÖÄ.

- LAPSIA TULEE VALVOA, ETTÄ HE EIVÄT LEIKI LAITTEELLA

TEKNISET TIEDOT

Jännite: 18V

Akku suositus: 4.0 Ah (min 2.0 Ah)

Itseimevä: Kyllä

Paine: 15 bar

Paino: 2,2 kg

Teho: 300 W

Paketti ei sisällä akku ja laturia

LAITTEEN OSAT (KUVA A)

1. Suutin
2. Pesuainevaahdotin
3. Pikaliitin
4. Vesijohto
5. Suodatin
6. Akku (Ei sisälly pakettiin)
7. Liipaisin
8. Liipaisimen lukitusnappi
9. Vesijohdon liitinosat
10. Vesijohdon lukitusklipsu





Robota Tools
Veistäjänkatu 1
87400 Kajaani
Finland

www.robota.tools

SÄKERHET

ALLMÄNNA SÄKERHETSINSTRUKTIONER

 Maskinen uppfyller kraven i säkerhetsstandarder.

 Släng inte kasserade apparater i hushållssoporna.

 Använd hörselskydd. Buller kan skada din hörsel.

 Använd skyddsglasögon.



WARNING! Läs alla varningar och instruktioner. Underlåtenhet att följa varningarna och instruktionerna kan leda till elektriska stötar, brand och/eller allvarliga skador.

Spara alla varningar och instruktioner för framtida bruk. Termen "elverktyg" i varningarna avser ditt nätdrivna (sladdanslutna) elverktyg eller ditt batteridrivna (sladdlösa) elverktyg.

AVSEDD ANVÄNDNING

Den sladdlösa högtryckstvätten DC-PW18V är avsedd för rengöring av metall, plast och andra icke-porösa ytor som tål högtryckstvätt.

VARNINGAR FÖR ANVÄNDNING AV ELVERKTYG

WARNING! Läs alla säkerhetsvarningar och instruktioner. Underlåtenhet att följa varningarna och instruktionerna kan leda till elektriska stöt, brand och/eller allvarliga skador.

BATTERIDRIVEN HÖGTRYCKSTVÄTT SÄKERHETSINSTRUKTIONER

Säkerhetsanvisningar för användning av en sladdlös högtryckstvätt:

1. Använd alltid rätt skyddsutrustning när du använder en högtryckstvätt. Smuts eller andra lösa föremål som lossnar från föremålet som tvättas kan skada användaren om de kommer i kontakt med användarens hud, ögon eller luftvägar.
2. Se till att avståndet till föremålet som tvättas är lämpligt när du arbetar och att trycket inte skadar ytan eller struk-

turen på materialet som tvättas.

3. Håll arbetsområdet rent. Det ska inte finnas något löst material i arbetsområdet som kan röra sig okontrollerat på grund av trycket. Se också till att det inte finns några andra personer eller djur i arbetsområdet.

4. Högtryckstvätten ska aldrig användas för att tvätta eller riktas mot levande föremål, såsom människor eller djur.

5. Undvik att rengöra porösa ytor med högtryckstvätt.

6. När du använder en skummare för rengöringsmedel, se alltid före användning till att rengöringsmedlet som används är lämpligt för användning med högtryckstvätten. Använd **ALDRIG** lösningsmedel eller andra frätande ämnen i skummaren för rengöringsmedel.

7. Innan högtryckstvätten används måste användaren alltid se till att alla delar av högtryckstvätten (vattenslang, munstycket, skummare) är korrekt monterade och inte lossnar under användning.

8. Högtryckstvätten ska **ALDRIG** spruta vatten på föremål eller ytor som leder elektricitet.

9. Efter användning måste vattentillförseln kopplas bort, varefter avtryckaren måste hållas intryckt tills allt vatten i apparaten har sprutats ut. Apparaten får inte förvaras i rum där temperaturen kan sjunka under 0 grader. Vatten som finns kvar inuti apparaten kan frysa och skada apparatens struktur.

BESKRIVNING AV FUNKTIONER

UPPMÄRKSAMHET: Se alltid till att verktyget är avstängt och att batteriet är bortkopplat innan du gör några justeringar eller kontroller.

SÄTTA I OCH TA BORT BATTERIET

Stäng alltid av verktyget innan du installerar eller tar bort batteriet.

- Håll verktyget och batteriet ordentligt när du installerar eller tar bort batteriet. Om batteriet eller verktyget faller kan det skadas eller orsaka personskador.

För att ta bort batteriet, tryck på knappen på batteriets framsida och dra ut det ur verktyget.

- För att fästa batteriet, rikta in fliken på batteriet mot spåret i ramen och tryck sedan in batteriet på plats. Tryck in batteriet hela vägen tills du hör att det klickar på plats. Om en röd indikator visas ovanför knappen är batteriet inte helt låst på plats.

ANVÄNDNING AV AVTRYCKAREN

Enheten startas genom att trycka på avtryckaren och stoppas genom att släppa den. Avtryckaren har en start-spärrknapp som kan tryckas in för att förhindra att avtryckaren används när enheten inte används eller förvaras.

EFFEKTJUSTERING

Baksidan av enheten har en digital display som visar enhetens effekt (inställningar P-1, P-2 och p-3). Effekten justeras genom att trycka på knappen längst ner på displayen, vilket ändrar effektinställningen.

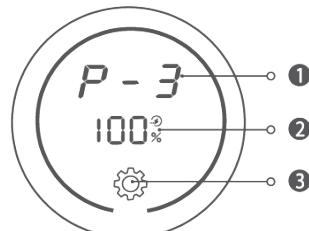

1. Justerad effektinställning
2. Batteriladdning
3. Effektjusteringsratt

SAMMANSÄTTNING

Se alltid till att verktyget är avstängt och batteriet är bortkopplat innan du utför något arbete på verktyget.

Paketet innehåller den sladdlösa högtryckstvätten, munstycket, rengöringskummaren, vattenslangen med snabbkoppling och filter samt låsklämman för vattenslangen. Batteri och laddare säljs separat.

ANVÄNDA EN SLADDLÖS HÖGTRYCKSTVÄTT

1. Komma igång
Anslut munstycket eller skumrengöraren som är avsedd för användning till den sladdlösa högtryckstvättens hölje. Fäst vattenslangen på snabbkopplingen på höljet och sänk ner den andra änden av vattenslangen (filterhuvudet) i vattenbehållaren.

Vid behov kan du underlätta arbetet genom att ansluta vattenslangen till vattenbehållaren med låsklämman.

2. Efter användning
Lyft den andra änden av vattenslangen

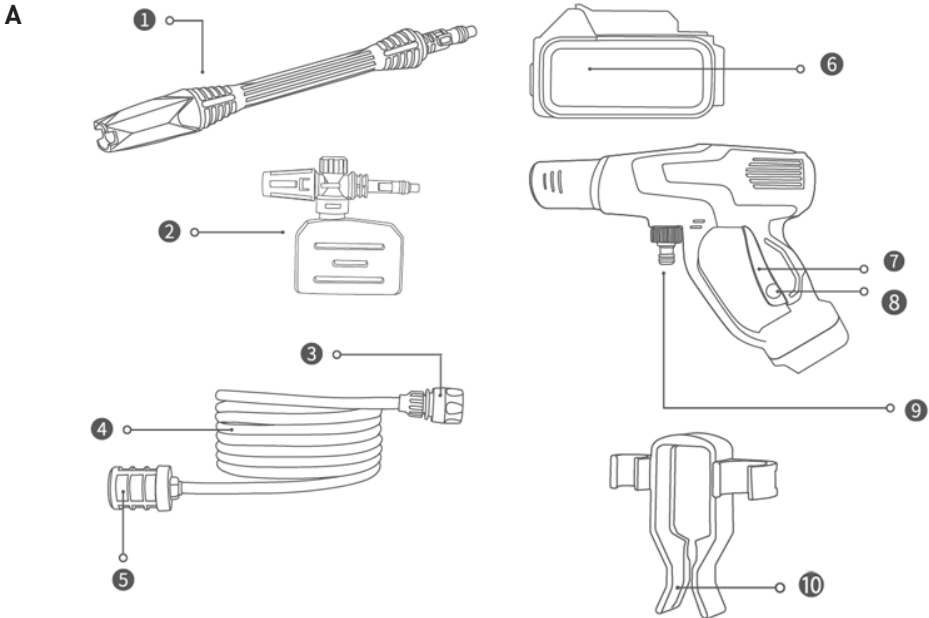

(filterhuvudet) från vattenbehållaren och ta bort snabbkopplingen från apparatens hölje. Spraya ut överflödigt vatten ur apparaten och ta sedan bort munstycket eller skumrengöraren.

KUNNOSSAPITO

Se alltid till att verktyget är avstängt och att batteriet är bortkopplat innan du utför någon inspektion eller underhåll.

- Använd aldrig bensin, förtunningsmedel, alkohol eller liknande ämnen. Annars kan ytan spricka eller dess färg och form förändras.
- Maskinen och dess anslutningsdelar måste hållas rena. Rengör maskinens anslutningsdelar regelbundet eller när de börjar bli igensatta.
- Säkerställ en jämn vattencirkulation genom att skölja filtret och vattenslangen med rent vatten.
- Skölj diskmedelsskummaren med rent vatten efter användning.

MILJÖ

UPPLADDNINGSBAR BATTERIENHET

NiCd- eller NiMH-batterier måste kasseras på rätt sätt och bör inte kastas i hushållsfall som slängs i förbränningsanläggning eller på soptipp. NiCd- eller NiMH-batterier kan vara skadliga för miljön och kan ex-

plodera om de utsätts för stark värme eller eld.

BRÄNN ELLER KOMPOSTERA INTE

Ta hand om miljön. Kassera enheten på ett miljövänligt sätt när den är uttjänt.

! WARNING !

DENNA APPARAT ÄR INTE AVSEDD ATT ANVÄNDAS AV BARN ELLER ANDRA PERSONER VARS FYSISKA, SENSORISKA ELLER MENTALA TILLSTÅND ELLER BRIST PÅ ERFARENHET OCH KUNSKAP FÖRHINDRAR DEM FRÅN ATT ANVÄNDA APPARATEN PÅ ETT SÄKERT SÄKERHETSFÖRHÅLLANDE, OM DE INTE ÖVERVAKAS AV EN PERSON SOM ÄR ANSVARIG FÖR DERAS SÄKERHET ELLER HAR FÅTT INSTRUKTIONER OM ANVÄNDNINGEN AV APPARATEN.

- BARN BÖR ÖVERVAKAS FÖR ATT SÄKERSTÄLLA ATT DE INTE LEK MED APPARATEN

SPECIFIKATIONER

Spänning: 18V
 Batterirekommendation: 4,0 Ah (minst 2,0 Ah)
 Självuppsugande: Ja
 Tryck: 15 bar
 Vikt: 2,2 kg
 Effekt: 300 W
 Paketet inkluderar inte batteri och laddare.

ENHETENS DELAR (FIGUR A)

1. Munstycke
2. Skummare för diskmedel
3. Snabbkoppling
4. Vattenledning
5. Filter
6. Batteri (Ingår ej i paketet)
7. Avtryckare
8. Lås knapp för avtryckare
9. Vattenledningskoppling
10. Låsklämma för vattenledning





Robota Tools
 Veistäjänkatu 1
 87400 Kajaani
 Finland

www.robota.tools

SAFETY

GENERAL SAFETY INSTRUCTIONS

 The machine meets the requirements of safety standards.

 Do not put discarded devices in household waste.

 Wear hearing protection. Noise can damage your hearing.

 Wear safety glasses.



WARNING! Read all warnings and instructions. Failure to follow the warnings and instructions may result in electric shock, fire and/or serious injury.

Save all warnings and instructions for future reference. The term "power tool" in the warnings refers to your mains-operated (corded) power tool or your battery-operated (cordless) power tool.

INTENDED USE

The DC-PW18V cordless pressure washer is intended for cleaning metal, plastic and other non-porous surfaces that can withstand pressure washing.

WARNINGS FOR USING POWER TOOLS

WARNING! Read all safety warnings and instructions. Failure to follow the warnings and instructions may result in electric shock, fire and/or serious injury.

CORDLESS PRESSURE WASHER SAFETY INSTRUCTIONS

Safety instructions for using a cordless pressure washer:

1. Always wear the correct protective equipment when using a pressure washer. Dirt or other loose objects that come loose from the object being washed can injure the user if they get on the user's skin, eyes or respiratory tract.
2. When working, ensure that the distance to the object being washed is appropriate and that the pressure does not damage the surface or structure of the material being washed.
3. Keep the work area clean. There should be no loose material in the work

area that can move uncontrollably due to the pressure. Also ensure that there are no other people or animals in the work area.

4. The pressure washer should never be used to wash or be directed towards living objects, such as people or animals.
5. Avoid cleaning porous surfaces with a pressure washer.
6. When using a detergent foamer, always ensure before use that the detergent used is suitable for use with the pressure washer. **NEVER** use solvents or other corrosive substances in the detergent foamer.
7. Before starting use, the user must always ensure that all parts of the pressure washer (water hose, nozzles, detergent foamer) are properly attached and do not come loose during use.
8. The pressure washer should **NEVER** spray water on objects or surfaces that conduct electricity.
9. After use, the water supply must be disconnected, after which the trigger must be held down until all the water in the device has been sprayed out. The device must not be stored in rooms where the temperature can drop below 0 degrees. Water remaining inside the device can freeze and damage the device's structure.

DESCRIPTION OF FUNCTIONS

NOTE: Always make sure that the tool is switched off and the battery is disconnected before making any adjustments or checks.

INSTALLING AND REMOVING THE BATTERY

Always turn the tool off before installing or removing the battery pack.

- Hold the tool and battery pack firmly when installing or removing the battery pack. If the battery pack or tool falls, it may be damaged or cause injury.

To remove the battery pack, press the button on the front of the battery pack and pull the battery pack out of the tool.

- To attach the battery pack, align the tab on the battery pack with the groove in the frame, then push the battery pack into place. Push the battery pack all the way in until you hear it click into place. If a red indicator appears above the button, the battery pack is not fully locked in place.

TRIGGER USE

The device is started by pressing the trigger and stopped by releasing the trigger. The trigger has a start-inhibit button that can be pressed to prevent the trigger from being used when the device is not in use or stored.

POWER ADJUSTMENT

The rear of the device has a digital display that indicates the power of the device (settings P-1, P-2 and p-3). The power is adjusted by pressing the button at the bottom of the display, which changes the power setting.

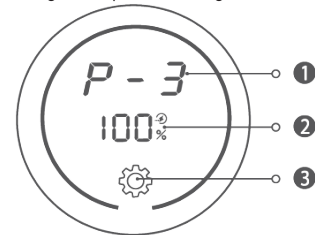

1. Adjusted power setting
2. Battery charge
3. Power adjustment knob

COMPOSITION

Always make sure the tool is switched off and the battery is disconnected before carrying out any work on the tool.

The package includes the cordless pressure washer body, nozzle, detergent foamer, water hose with quick connector and filter, and water hose locking clip. Battery and charger sold separately.

USING A CORDLESS PRESSURE WASHER

1. Start-up

Connect the nozzle or detergent foamer intended for use to the body of the cordless pressure washer. Attach the water hose to the quick connector on the body and lower the other end of the water hose (filter head) into the water container.

If necessary, you can make working easier by connecting the water hose to the water container with a locking clip.

2. After use

Lift the other end of the water hose (fil-

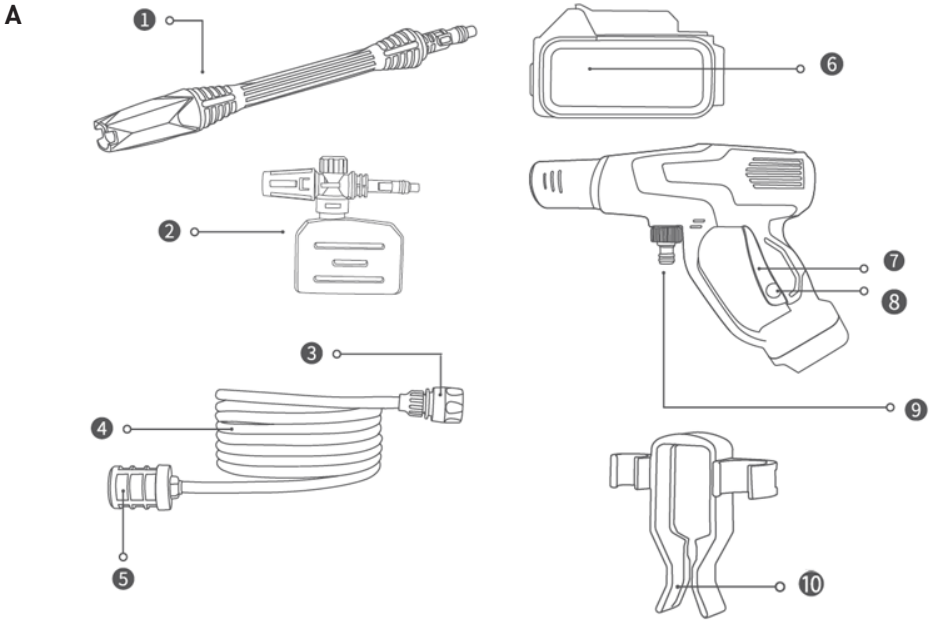

ter end) from the water container and remove the quick connector from the body of the device. Spray excess water out of the device, then remove the nozzle or detergent foamer.

MAINTENANCE

Always make sure that the tool is switched off and the battery is disconnected before carrying out any inspection or maintenance.

- Never use petrol, thinners, alcohol or similar substances. Otherwise the surface may crack or its colour and shape may change
- The machine and its connecting parts must be kept clean. Clean the machine's connecting parts regularly or whenever they start to become clogged.
- Ensure smooth water circulation by rinsing the filter and water hose with clean water.
- Rinse the detergent foamer with clean water after use.

ENVIRONMENT

RECHARGEABLE BATTERY UNIT

NiCd or NiMH batteries must be disposed of properly and should not be placed in household waste that is disposed of in an incinerator or landfill. NiCd or NiMH batteries can be harmful to the environment and can

explode if exposed to excessive heat or fire.

DO NOT BURN OR COMPOST

Take care of the environment. At the end of the device's useful life, dispose of it in an environmentally friendly manner.

! WARNING !
THIS APPLIANCE IS NOT INTENDED FOR USE BY CHILDREN OR OTHER PERSONS WHOSE PHYSICAL, SENSORY OR MENTAL CONDITIONS OR LACK OF EXPERIENCE AND KNOWLEDGE PREVENT THEM FROM USING THE APPLIANCE SAFELY, UNLESS THEY ARE SUPERVISED BY A PERSON RESPONSIBLE FOR THEIR SAFETY OR HAVE BEEN INSTRUCTED ON THE USE OF THE APPLIANCE.
- CHILDREN SHOULD BE SUPERVISED TO ENSURE THAT THEY DO NOT PLAY WITH THE APPLIANCE

SPECIFICATIONS

Voltage: 18V
 Battery recommendation: 4.0 Ah (min 2.0 Ah)
 Self-priming: Yes
 Pressure: 15 bar
 Weight: 2,2 kg
 Power: 300 W
 Package does not include battery and charger

DEVICE PARTS (FIGURE A)

1. Nozzle
2. Detergent foamer
3. Quick connector
4. Water line
5. Filter
6. Battery (Not included in the package)
7. Trigger
8. Trigger lock button
9. Water line connector
10. Water line lock clip



Robota Tools
 Veistäjänkatu 1
 87400 Kajaani
 Finland

www.robota.tools

SICHERHEIT

ALLGEMEINE SICHERHEITSHINWEISE

 Die Maschine erfüllt die Anforderungen der Sicherheitsstandards.

 Ausrangierte Geräte gehören nicht in den Hausmüll.

 Tragen Sie Gehörschutz. Lärm kann Ihr Gehör schädigen.

 Tragen Sie eine Schutzbrille.



WARNUNG! Lesen Sie alle Warnhinweise und Anweisungen sorgfältig durch. Die Nichtbeachtung dieser Hinweise kann zu Stromschlag, Brand und/oder schweren Verletzungen führen.

Bewahren Sie alle Warnhinweise und Anweisungen zum späteren Nachschlagen auf. Der Begriff „Elektrowerkzeug“ in den Warnhinweisen bezieht sich sowohl auf netzbetriebene (kabelgebundene) als auch auf akkubetriebene (kabellose) Elektrowerkzeuge.

VERWENDUNGSZWECK

Der kabellose Hochdruckreiniger DC-PW18V ist für die Reinigung von Metall, Kunststoff und anderen nicht porösen Oberflächen vorgesehen, die einer Hochdruckreinigung standhalten.

WARNHINWEISE ZUR VERWENDUNG VON ELEKTROWERKZEUGEN

WARNUNG! Lesen Sie alle Sicherheitshinweise und Anweisungen sorgfältig durch. Die Nichtbeachtung der Hinweise und Anweisungen kann zu Stromschlag, Brand und/oder schweren Verletzungen führen.

AKKU-HOCHDRUCKREINIGER SICHERHEITSHINWEISE

Sicherheitshinweise für die Verwendung eines Akku-Hochdruckreinigers:

1. Tragen Sie beim Arbeiten mit einem Hochdruckreiniger stets die vorgeschriebene Schutzausrüstung. Schmutz oder andere lose Gegenstände, die sich vom zu reinigenden Objekt lösen, können Verletzungen verursachen, wenn sie auf die Haut, die

Augen oder die Atemwege gelangen.

2. Achten Sie beim Arbeiten auf einen ausreichenden Abstand zum zu reinigenden Objekt und darauf, dass der Druck die Oberfläche oder Struktur des Materials nicht beschädigt.

3. Halten Sie den Arbeitsbereich sauber. Es dürfen sich keine losen Gegenstände im Arbeitsbereich befinden, die sich durch den Druck unkontrolliert bewegen können. Stellen Sie außerdem sicher, dass sich keine anderen Personen oder Tiere im Arbeitsbereich aufhalten.

4. Richten Sie den Hochdruckreiniger niemals auf Lebewesen wie Menschen oder Tiere.

5. Vermeiden Sie die Reinigung poröser Oberflächen mit einem Hochdruckreiniger.

6. Vergewissern Sie sich vor der Verwendung eines Reinigungsschaums, dass das verwendete Reinigungsmittel für den Hochdruckreiniger geeignet ist. Verwenden Sie **NIEMALS** Lösungsmittel oder andere ätzende Substanzen im Reinigungsschaum.

7. Vor der ersten Benutzung muss der Benutzer sicherstellen, dass alle Teile des Hochdruckreinigers (Wasserschlauch, Düsen, Schaumspender) fest angebracht sind und sich während des Gebrauchs nicht lösen.

8. Der Hochdruckreiniger darf **NIEMALS** auf elektrisch leitfähige Gegenstände oder Oberflächen gerichtet werden.

9. Nach Gebrauch muss die Wasserzufuhr unterbrochen und der Auslöser so lange gedrückt gehalten werden, bis das gesamte Wasser aus dem Gerät versprüht ist. Das Gerät darf nicht in Räumen gelagert werden, in denen die Temperatur unter 0 Grad Celsius sinken kann. Restwasser im Gerät kann gefrieren und die Gerätestruktur beschädigen.

FUNKTIONSBESCHREIBUNG

NOTIZ: Vor jeglichen Einstellungen oder Überprüfungen muss unbedingt sichergestellt sein, dass das Gerät ausgeschaltet und der Akku abgeklemmt ist.

EINSETZEN UND ENTFERNEN DER BATTERIE

Schalten Sie das Gerät immer aus, bevor Sie den Akku einsetzen oder entnehmen.

• Halten Sie Gerät und Akku beim Einsetzen oder Entnehmen des Akkus fest. Wenn der Akku oder das Gerät herunterfällt, kann dies zu Beschädigungen oder Verletzungen führen.

Zum Entnehmen des Akkus drücken Sie den Knopf an der Vorderseite des Akkus und ziehen Sie den Akku aus dem Gerät.

• Zum Einsetzen des Akkus richten Sie die Lasche am Akku an der Nut im Rahmen aus und drücken Sie den Akku hinein. Drücken Sie den Akku vollständig hinein, bis er hörbar einrastet. Leuchtet eine rote Anzeige über dem Knopf auf, ist der Akku nicht vollständig eingerastet.

AUSLÖSER VERWENDEN

Das Gerät wird durch Drücken des Auslösers gestartet und durch Loslassen des Auslösers gestoppt. Der Auslöser verfügt über eine Startsperrung, die durch Drücken verhindert wird, dass der Auslöser betätigt wird, wenn das Gerät nicht verwendet oder gelagert ist.

LEISTUNGSEINSTELLUNG

Die Rückseite des Geräts verfügt über ein digitales Display, das den Leistungsstatus anzeigt (Einstellungen P-1, P-2 und P-3). Die Leistungsstufe wird durch Drücken der Taste am unteren Rand des Displays angepasst.

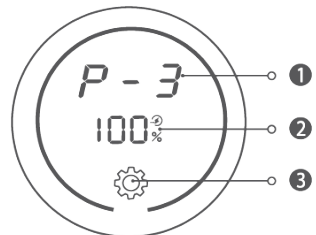

1. Angepasste Leistungsstufe
2. Akkuladestand
3. Leistungsregler

ZUSAMMENSETZUNG

Vor Beginn jeglicher Arbeiten am Gerät unbedingt sicherstellen, dass es ausgeschaltet und der Akku abgeklemmt ist.

Im Lieferumfang enthalten sind der Akku-Hochdruckreiniger, die Düse, der Schaumspender für Reinigungsmittel, der Wasserschlauch mit Schnellkupplung und Filter sowie die

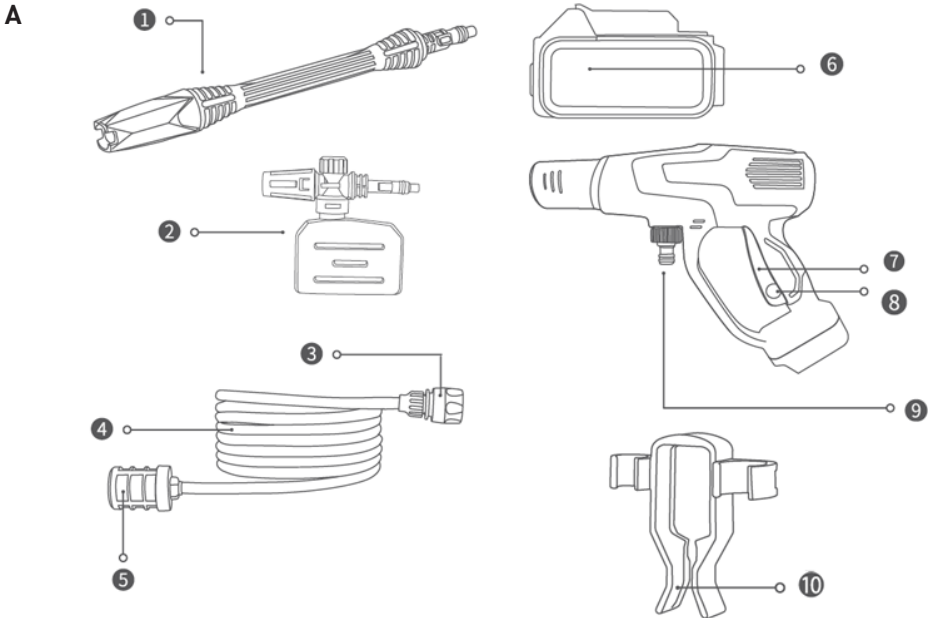

Schlauchklemme. Akku und Ladegerät sind separat erhältlich.

VERWENDUNG EINES AKKU-HOCHDRUCKREINIGERS

1. Inbetriebnahme

Schließen Sie die gewünschte Düse oder den Reinigungsmittel-Schaumaufsatz an das Gehäuse des Akku-Hochdruckreinigers an. Verbinden Sie den Wasserschlauch mit dem Schnellanschluss am Gehäuse und führen Sie das andere Ende des Wasserschlauchs (Filterkopf) in den Wasserbehälter ein.

Bei Bedarf können Sie den Wasserschlauch mithilfe einer Klemme am Wasserbehälter befestigen, um die Arbeit zu erleichtern.

2. Nach Gebrauch

Heben Sie das andere Ende des Wasserschlauchs (Filterkopf) aus dem Wasserbehälter und entfernen Sie den Schnellanschluss vom Gehäuse. Spülen Sie überschüssiges Wasser aus dem Gerät und entfernen Sie anschließend die Düse oder den Reinigungsmittel-Schaumaufsatz.

WARTUNG

Vor jeder Inspektion oder Wartung muss das Gerät ausgeschaltet und der

Akku abgeklemmt sein.

- Verwenden Sie niemals Benzin, Verdünnern, Alkohol oder ähnliche Substanzen. Andernfalls kann die Oberfläche reißen oder sich verfärben und verformen.

- Gerät und Anschlüsse müssen sauber gehalten werden. Reinigen Sie die Anschlüsse regelmäßig oder sobald sie verstopfen.

- Sorgen Sie für eine gute Wasserzirkulation, indem Sie Filter und Wasserschlauch mit klarem Wasser ausspülen.

- Spülen Sie den Reinigungsschaumspender nach Gebrauch mit klarem Wasser aus.

UMFELD

WIEDERAUFLADBARER AKKU

NiCd- oder NiMH-Akkus müssen fachgerecht entsorgt werden und dürfen nicht im Hausmüll landen, der in einer Müllverbrennungsanlage oder auf einer Deponie entsorgt wird. NiCd- oder NiMH-Akkus können umweltschädlich sein und bei starker Hitze oder Feuer explodieren.

NICHT VERBRENNEN ODER KOMPOSTIEREN.

Schonen Sie die Umwelt. Entsorgen Sie das Gerät am Ende seiner Nutzungsdauer um-

weltgerecht.

GERÄTETEILE (ABBILDUNG A)

1. Düse
2. Schaumspender für Reinigungsmittel
3. Schnellkupplung
4. Wasserschlauch
5. Filter
6. Batterie (Nicht im Paket enthalten)
7. Auslöser
8. Auslösersperre
9. Wasserschlauchanschluss
10. Wasserschlauch-Verriegelungsklemme

! WARNUNG !

Dieses Gerät ist nicht für die Verwendung durch Kinder oder andere Personen bestimmt, deren körperliche, sensorische oder geistige Einschränkungen oder mangelnde Erfahrung und Kenntnisse die sichere Verwendung des Geräts verhindern, es sei denn, sie werden von einer für ihre Sicherheit verantwortlichen Person beaufsichtigt oder in die Verwendung des Geräts eingewiesen.

-Kinder sollten beaufsichtigt werden, um sicherzustellen, dass sie nicht mit dem Gerät spielen.

SPEZIFIKATIONEN

Spannung: 18 V

Empfohlene Batteriekapazität: 4,0 Ah (min. 2,0 Ah)

Selbstansaugend: Ja

Druck: 15 bar

Gewicht: 2,2 kg

Leistung: 300 W

Batterie und Ladegerät sind nicht im Lieferumfang enthalten.



Robota Tools
Veistäjäntäti 1
87400 Kajaani
Finland

www.robota.tools

OHUTUS

ÜLDISED OHUTUSJUHISED

 Masin vastab ohutusstandardite nõuetele.

 Ärge pange äravisatud seadmeid olmeprügi hulka.

 Kandke kuulmiskaitset. Müra võib teie kuulmist kahjustada.

 Kandke kaitseprille.



HOIATUS! Lugege kõik hoiatused ja juhised läbi. Hoiatuste ja juhiste eiramine võib põhjustada elektrilöögi, tulekahju ja/või tõsisid vigastusi.

Säilitage kõik hoiatused ja juhised edaspidiseks kasutamiseks. Hoiatustes sisalduv termin „elektriline tööriist“ viitab teie võrgutoitega (juhtmega) elektrilisele tööriistale või akutoitega (juhtmata) elektrilisele tööriistale.

ETTENÄHTUD KASUTUS

DC-PW18V akutoitel survepesur on mõeldud metalli, plasti ja muude mittepoorsete pindade puhastamiseks, mis taluvad survepesu.

HOIATUSED ELEKTRITÖÖRIISTADE KASUTAMISEL

HOIATUS! Lugege kõik ohutushoiatused ja juhised läbi. Hoiatuste ja juhiste eiramine võib põhjustada elektrilöögi, tulekahju ja/või tõsisid vigastusi.

JUHTMETA SURVEPESURI OHUTUSJUHISED

Akutoitel töötava survepesuri ohutusjuhised:

1. Survepesuri kasutamisel kandke alati õiget kaitsevarustust. Pestavalt esemelt lahti tulnud mustus või muud lahtised esemed võivad kasutajat vigastada, kui need satuvad nahale, silmadesse või hingamisteedesse.

2. Töötamisel veenduge, et kaugus pestavast esemest oleks sobiv ja et rõhk ei kahjustaks pestava materjali pinda ega struktuuri.

3. Hoidke tööala puhas. Tööalal ei tohiks olla lahtisi materjale, mis võivad

rõhuta kontrollimatult liikuda. Samuti veenduge, et tööalal ei oleks teisi inimesi ega loomi.

4. Survepesurit ei tohiks kunagi kasutada elusobjektide, näiteks inimeste või loomade pesemiseks ega suunata nende poole.

5. Vältige poorsete pindade puhastamist survepesuriga.

6. Pesuvahendi vahusti kasutamisel veenduge enne kasutamist alati, et kasutatav pesuvahend sobib survepesuriga kasutamiseks. **ÄRGE KUNAGI** kasutage pesuvahendi vahustis lahusteid ega muid söövitavaid aineid.

7. Enne kasutamise alustamist peab kasutaja alati veenduma, et kõik survepesuri osad (veevoolik, otsikud, pesuvahendi vahustaja) on korralikult kinnitatud ega tule kasutamise ajal lahti.

8. Survepesur **EI TOHI KUNAGI** pritsida vett esemetele ega pindadele, mis juhtivad elektrit.

9. Pärast kasutamist tuleb veevarustus lahti ühendada ja päästikut all hoida, kuni kogu seadmes olev vesi on välja pritsitud. Seadet ei tohi hoida ruumides, kus temperatuur võib langeda alla 0 kraadi. Seadmesse jäänud vesi võib külmuda ja kahjustada seadme konstruktsiooni.

FUNKTSIOONIDE KIRJELDUS

MÄRKUS: Enne mis tahes reguleerimise või kontrollide tegemist veenduge alati, et tööriist on välja lülitatud ja aku lahti ühendatud.

AKU PAIGALDAMINE JA EEMALDAMINE

Enne aku paigaldamist või eemaldamist lülitage tööriist alati välja.

- Hoidke aku paigaldamisel või eemaldamisel tööriista ja akut kindlalt. Kui aku või tööriist kukub maha, võib see kahjustada või põhjustada vigastusi.

- Aku eemaldamiseks vajutage aku esiküljel olevat nuppu ja tõmmake aku tööriistast välja.

- Aku kinnitamiseks joondage aku sakk raami soonega ja seejärel lükake aku oma kohale. Lükake aku täielikult sisse, kuni kuulete klõpsu. Kui nupu kohale ilmub punane indikaator, pole aku täielikult oma kohale lukustatud.

PÄÄSTIKU KASUTAMINE

Seade käivitatakse päästiku vajutamise ja seiskatakse päästiku va-

bastamisega. Päästikul on käivitust takistav nupp, mida saab vajutada, kui takistada päästiku kasutamist, kui seadet ei kasutata või see on hoius-
tatud.

VÕIMSUSE REGULEERIMINE

Seadme tagaküljel on digitaalne ekraan, mis näitab seadme võimsust (seaded P-1, P-2 ja p-3). Võimsust saab reguleerida ekraani allosas asuva nupu vajutamise, mis muudab võimsuse seadistust.

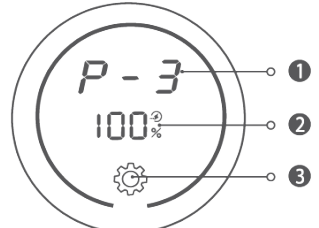

1. Reguleeritud võimsuse seadistus
2. Aku laadimine
3. Võimsuse reguleerimise nupp

KOOSTIS

Enne tööriista kallal töötamist veenduge alati, et tööriist on välja lülitatud ja aku lahti ühendatud.

Pakend sisaldab akutoitel töötava survepesuri korpus, otsikut, pesuvahendi vahustit, kiirühenduse ja filtriga veevoolikut ning veevooliku lukustusklambrist. Aku ja laadija müüakse eraldi.

JUHTMETA SURVEPESURI KASUTAMINE

1. Käivitamine
Ühendage akutoitel survepesuri korpussega ettenähtud otsik või pesuvahendi vahusti. Kinnitage veevooliku korpus kiirühendusega ja laske veevooliku teine ots (filtripea) veepaaki.

Vajadusel saate tööd lihtsustada, ühendades veevooliku lukustusklambriga veepaagiga.

2. Pärast kasutamist
Tõstke veevooliku teine ots (filtrioots) veepaagist välja ja eemaldage kiirühendus seadme korpuselt. Pihustage ligi veesi seadmest välja ja seejärel eemaldage otsik või pesuvahendi vahusti.

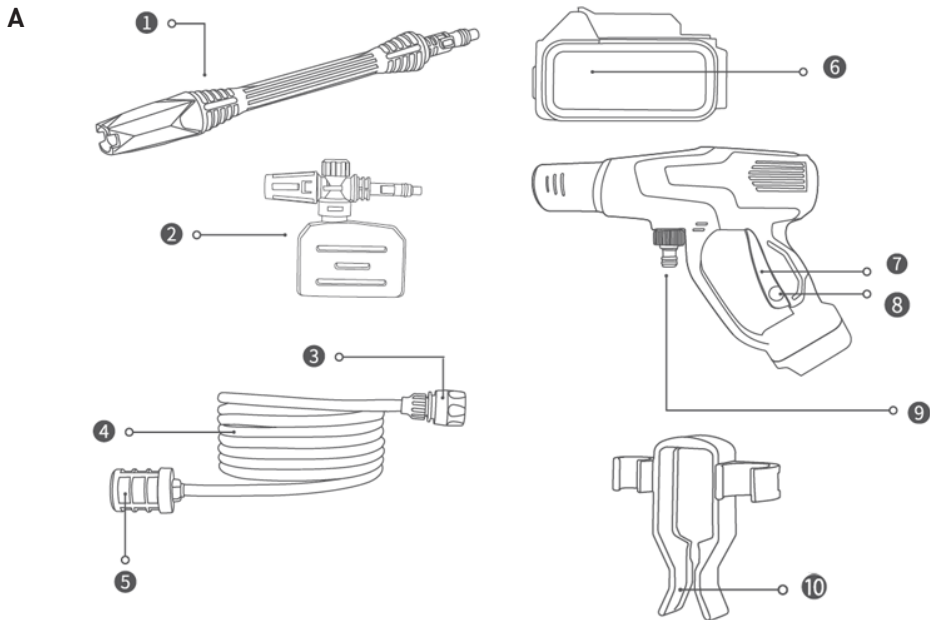

HOOLDUS

Enne mis tahes kontrolli või hoolduse teostamist veenduge alati, et tööriist on välja lülitatud ja aku lahti ühendatud.

- Ärge kunagi kasutage bensiini, lahusteid, alkoholi ega sarnaseid aineid. Vastasel juhul võib pind praguneda või selle värvus ja kuju muutuda.
- Masinat ja selle ühendusosi tuleb hoida puhtana. Puhastage masina ühendusosi regulaarselt või alati, kui need hakkavad ummistuma.
- Tagage sujuv veeringlus, loputades filtrit ja veevoolikut puhta veega.
- Loputage pesuvahendi vahustit pärast kasutamist puhta veega.

KESKKOND

LAETAV AKUÜSTEEM

NiCD- või NiMH-akud tuleb utiliseerida nõuetekohaselt ja neid ei tohi panna olmeprügi hulka, mis utiliseeritakse jäätmepõletusahjus või prügimäel. NiCD- või NiMH-akud võivad olla keskkonnale kahjulikud ja liigse kuumuse või tule käes plahvatada.

ÄRGE PÕLETAGE EGA KOMPOSTIGE

Hoolitse keskkonna eest. Seadme kasuliku eluea lõppedes utiliseerige see keskkonnasõbralikul viisil.

! HOIATUS !

SEE SEADE EI OLE MÕELDUD KASUTAMISEKS LASTELE VÕI TEISTELE ISIKUTELE, KELLE FÜÜSILINE, SENSOORNE VÕI VAIMNE SEISUND VÕI KOGEMUSTE JA TEADMISTE PUUDUMINE TAKISTAB SEADME OHUTUT KASUTAMIST, VÄLJA ARVATUD JUHUL, KUI NEID JÄRELEVALVETAB NENDE OHUTUSE EEST VASTUTAV ISIK VÕI NEID ON SEADME KASUTAMIST JUHENDATUD.

- LAPSI TULEKS JÄRELEVALVE ALL OLLA, ET NAD SEADMEGA EI MÄNGUKS

SPETSIFIKATSIOONID

Pinge: 18 V
 Aku soovitus: 4,0 Ah (min 2,0 Ah)
 Iseimev: Jah
 Rõhk: 15 baari
 Kaal: 2,2 kg
 Võimsus: 300 W
 Pakend ei sisalda akut ja laadijat

SEADME OSAD (JONNIS A)

1. Otsik
2. Pesuvahendi vahustaja
3. Kiirühendus
4. Veevoolik
5. Filter
6. Aku (Ei kuulu komplekti)
7. Päästik
8. Päästiku lukustusnupp
9. Veevooliku ühenduspesa
10. Veevooliku lukustusklamber



Robota Tools
 Veistäjänkatu 1
 87400 Kajaani
 Finland

www.robota.tools

ORIGINAL • ALKUPERÄINEN • ORIGINAL



EU DECLARATION OF CONFORMITY
 VAKUUTUS EU-YHDENMUKAISUUDESTA
 EG-FÖRSÄKRAN OM ÖVERENSSTÄMMELE



ROBOTA OY • SÖRNÄISTENLAITURI • HELSINKI • FINLAND

ENG: Explains the following conformity according to EU directives and norms for the following product
 FIN: Vakuuttaa, että tuote täyttää EU-direktiivin ja standardien vaatimukset
 SE: Förklarar följande överensstämmelse enl.EU-direktiv och standarder för artikeln

Product:
 Tuote:
 Produkt:

ROBOTA 18V PRESSURE WASHER DC-PW18V

Directive:
 Direktiivit:
 Direktiv:

Conforms with the provisions of the following EC directives
 Vahvistaa, että edellä kuvattu tuote täyttää EU-direktiivit
 Förklarar följande överensstämmelse EU-direktiv för artikeln

EC EMC Directive 2014/30/EU
Machinery Directive 2006/42/EC
Machinery Regulation (EU) 2023/1230
EU RoHS Directive 2011/65/EU and its amendment directive 2015/863/EU

Standards:
 Standardit:
 Standarder:

The following harmonized standards were applied:
 Seuraavat standardit on käytetty:
 Standarder som använts:

EN IEC 55014-1:2021
 EN IEC 55014-2:2021
 EN IEC 6100-3-2:2019/A1:2021
 en 61000-3-3:2013/A1:2019/A2:2021
 IEC 62841-1:2014, COR1:2014, COR2:2015
 EN 62841-1:2015+A11:2022+AC:2015
 IEC 62321-3-1:2013
 IEC 62321-4:2013+AMD:2017
 IEC 62321-5:2013
 IEC 62321-7-1:2015
 IEC 62321-7-2:2017
 IEC 62321-6:2015
 IEC 62321-8:2017

Helsinki, Finland: 1.12.2025

H Tuomaala
 Quality Manager

K. Karjalainen
 Product Line Manager

Robota DC-PW18V Cordless Pressure Washer
 Item no: R01-10085 EAN: 6438212140162
 Document no: DC-PW18V-2025-1

Robota

Robota Oy Sörnäistenlaituri 3e Helsinki Finland

Robota

Robota

Robota Tools
Veistäjänkatu 1
87400 Kajaani
Finland

www.robota.tools